

2 IN 1 MINI VACUUM

Item codes: M373 /612060

Instructions for Use

v002: 06/12/23

Please read and retain these instructions for future reference



ENGLISH INSTRUCTIONS



Dimensions:

320x 140x 58MM

Material:

HIPS,PC, PP

Technical data

The noise	The motor power	The product weight	The capacity of dust	The power supply mode
Less than 40db	6W	About 215g	0.1L	USB charging

Product introduction

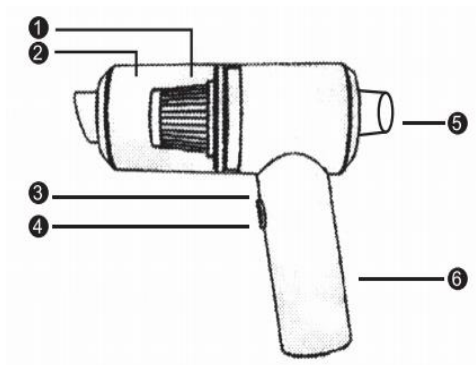

1. HEPA FILTER
2. DUSTBIN
3. THE POWER SWITCH
4. USB POWER IN
5. EXHAUST/ BLOWER
6. THE HANDLE

Accessories



Charging Cable



Multi-function suction nozzle combination

DIRECTIONS FOR USE:

CHARGING

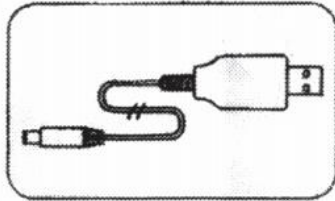

1. Connect the charger to fully charge the battery
2. Connect the corresponding accessories according to the use situation (accessories installation and use)
3. Turn on the power switch of the vacuum cleaner and start working

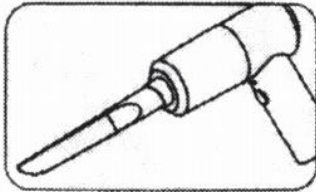

Flat mouth and long mouth: suitable for door, seat, ashtray and other crevices dust cleaning.

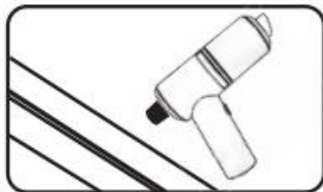
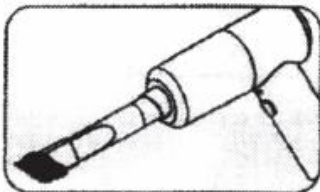

Exhaust/Blower: Blow dust in small gaps.

Emptying the Dust Bin



1. Rotate the dust bin counterclockwise to remove the dust bin from the body.
2. Take out the Hepa filter from the dust bin and pour the garbage into the trash can.
3. If necessary, use a slightly damp rag or disposable paper towel to clean the dust cup. The filter screen can be washed with water and must be thoroughly dried before use again.
4. To reinstall the dust bin, place the Hepa air filter into the dust bin and rotate it in the opposite direction to tighten it by referring to Step 1



Warning:

1. Do not repair or modify the product unless authorized repair personnel carry it out.
2. Do not cover the air inlet or exhaust outlet when operating the product, otherwise the product may be deformed or catch fire due to overheating.
3. Please store the product safely and keep it away from children.
4. Please make sure that the switch of charging cable is turned off. Do not use when charging.

DISPOSAL

- Coopers of Stortford use recyclable or recycled packaging where possible.
- Please dispose of all packaging, paper, cartons, packaging in accordance with your local recycling regulations.
- At the end of the product's lifespan please check with your local council authorised household waste recycling centre for disposal.



GERMAN INSTRUCTIONS



Abmessungen:

320x 140x 58MM

Material:

HIPS, PC, PP

Technisches Datum

Der Lärm	Die Motorleistung	Das Produktgewicht	Die Kapazität von Staub	Der Stromversorgungs-Modus
Weniger als 40db	6W	Etwa 215g	0.1L	USB-Laden

Einführung des Produkts

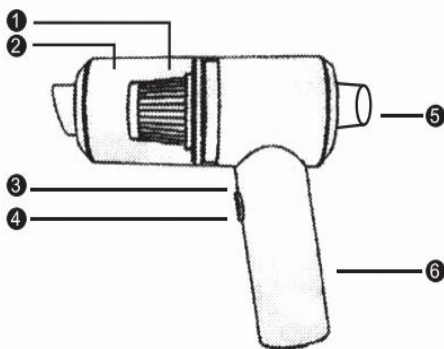

1. HEPA-FILTER
2. STAUBFANG
3. DER NETZSCHALTER
4. USB-NETZEINGANG
5. AUSPUFF/GEBLÄSE
6. DER GRIFF

Zubehör



Ladekabel



Multi-Funktions-Saugdüsen-Kombination

GEBRAUCHSANWEISUNG:

Das drahtlose Gerät

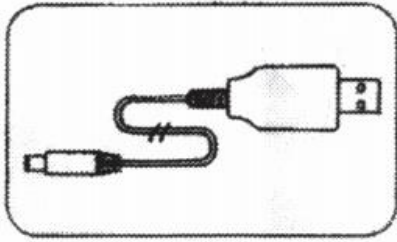

1. Schließen Sie das Ladegerät an, um den Akku vollständig aufzuladen.
2. Schließen Sie das entsprechende Zubehör je nach Einsatzsituation an (Installation und Verwendung des Zubehörs)
3. Schalten Sie den Netzschalter des Staubsaugers ein und beginnen Sie zu arbeiten.

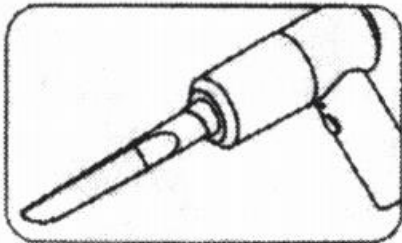

Flacher Mund und langer Mund: geeignet für die Reinigung von Tür, Sitz, Aschenbecher und anderen Ritzen.

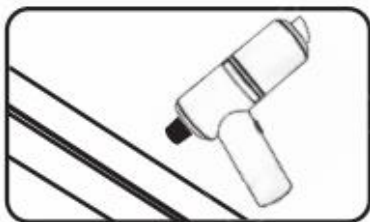
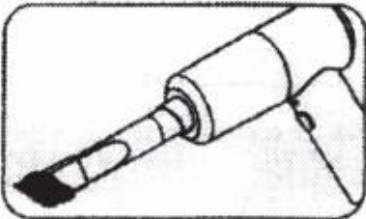

Absaugung/Gebälse: Staub in kleine Lücken blasen.

Einbau und Verwendung von Zubehör

Bürste: Sammelabsaugung, doppelter Wischeffekt, geeignet für alle Arten von Polstern, Polstersaugern, Tastatur und Klimaanlageauslässen zur Staubreinigung.

Mundstück: Kann die Lücke im Staub blasen.

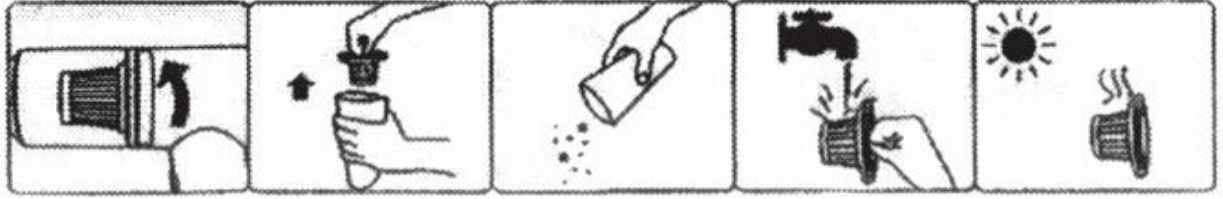

1. Drehen Sie den Staubbehälter gegen den Uhrzeigersinn, um den Staubbehälter vom Rumpf zu entfernen.
2. Nehmen Sie den Hippa-Filter aus dem Staubbehälter und schütten Sie den Abfall in den Mülleimer.
3. Verwenden Sie bei Bedarf einen leicht angefeuchteten Lappen oder ein Einwegpapiertuch, um den Staubbehälter zu reinigen. Das Filtersieb kann mit Wasser abgewaschen werden und muss vor dem erneuten Gebrauch gründlich getrocknet werden.
4. Um den Staubbehälter wieder anzubringen, setzen Sie den Hippa-Luftfilter in den Staubbehälter ein und drehen Sie ihn in die entgegengesetzte Richtung, um ihn unter Bezugnahme auf Schritt 1 zu befestigen.



Warnung:

1. Reparieren oder modifizieren Sie das Produkt nicht, es sei denn, autorisiertes Reparaturpersonal führt diese Arbeiten aus.
2. Decken Sie den Lufteinlass oder den Abluftauslass nicht ab, wenn Sie das Andernfalls kann das Gerät verformt werden oder aufgrund von Überhitzung in Brand geraten.
3. Bitte bewahren Sie das Gerät sicher auf und halten Sie es von Kindern fern.
4. Vergewissern Sie sich, dass der Schalter des Ladekabels ausgeschaltet ist. Verwenden Sie das Gerät nicht während des Ladevorgangs.

ENTSORGUNG

- Coopers of Stortford verwendet nach Möglichkeit wiederverwertbare oder recycelte Verpackungen.
- Bitte entsorgen Sie alle Verpackungen, Papier, Kartons, Verpackungen in Übereinstimmung mit Ihren örtlichen Recyclingvorschriften.
- Am Ende der Lebensdauer des Produkts erkundigen Sie sich bitte bei Ihrem örtlichen, von der Gemeindeverwaltung autorisierten Hausmüll-Recyclingzentrum nach der Entsorgung.



FRENCH INSTRUCTIONS



Dimensions :

320x 140x 58MM

Matériau :

HIPS, PC, PP

Date technique

Le bruit	La puissance du moteur	Le poids du produit	La capacité de la poussière	Le mode d'alimentation
Moins de 40db	6W	Environ 215g	0.1L	Chargement par USB

Présentation du produit

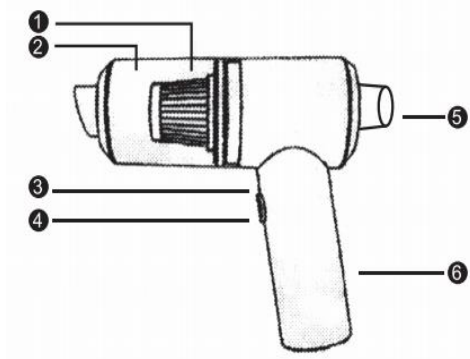

1. FILTRE HEPA
2. BAC À POUSSIÈRE
3. L'INTERRUPTEUR D'ALIMENTATION
4. L'ENTRÉE D'ALIMENTATION USB
5. ÉVACUATION/ SOUFFLERIE
6. LA POIGNÉE

Accessoires



Câble de chargement



Combinaison d'aspiration et de buse multifonctionnelle

MODE D'EMPLOI:

L'appareil sans fil

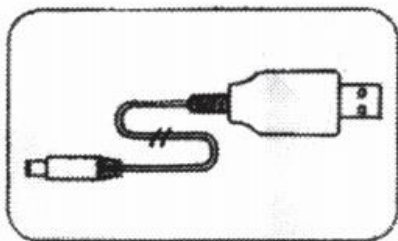

1. Branchez le chargeur pour charger complètement la batterie
2. Branchez les accessoires correspondants en fonction de la situation d'utilisation (installation et utilisation des accessoires).
3. Mettez l'aspirateur sous tension et commencez à travailler.

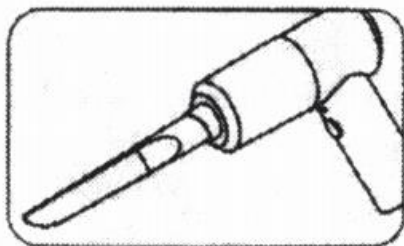

Bouche plate et bouche longue : convient pour le nettoyage des portes, des sièges, des cendriers et d'autres fissures.

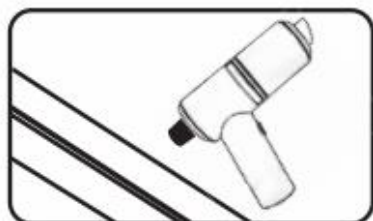
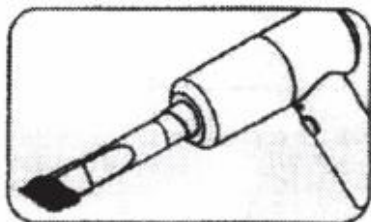

Échappement/soufflerie : souffler la poussière dans les petits espaces.

Installation et utilisation des accessoires

Brosse : aspiration de la collection, double effet d'essuyage, convient à toutes sortes de coussins, de pièces en suif, de claviers et de sorties d'air conditionné pour le nettoyage de la poussière de surface.

Embout : Permet de souffler les interstices dans la poussière.

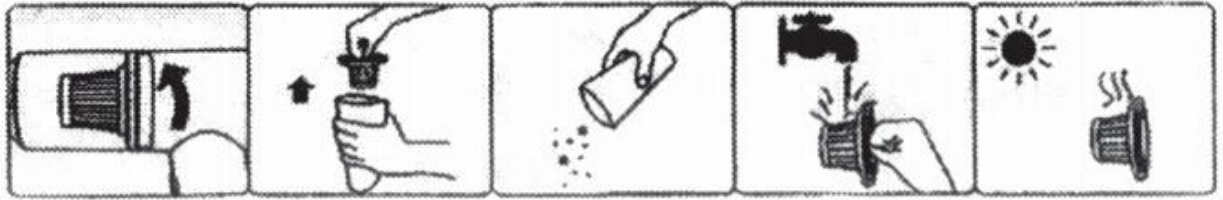

1. Tournez le bac à poussière dans le sens inverse des aiguilles d'une montre pour le retirer du fuselage.
2. Retirez le filtre Hippa de la poubelle et versez les déchets dans la poubelle.
3. Si nécessaire, utilisez un chiffon légèrement humide ou une serviette en papier jetable pour nettoyer le bac à poussière. La grille du filtre peut être lavée à l'eau et doit être soigneusement séchée avant d'être réutilisée.
4. Pour réinstaller le bac à poussière, placez le filtre à air Hippa dans le bac à poussière et faites-le tourner dans le sens inverse pour le resserrer en vous référant à l'étape 1.



Avvertissement :

1. Ne pas réparer ou modifier le produit sans l'intervention d'un personnel de réparation autorisé.
2. Ne pas couvrir l'entrée d'air ou la sortie d'échappement lors de l'utilisation du produit.
l'appareil, sous peine de le déformer ou de l'enflammer en raison d'une surchauffe.
3. Veuillez ranger le produit en toute sécurité et le tenir hors de portée des enfants.
4. Veuillez à ce que l'interrupteur du câble de chargement soit éteint. N'utilisez pas le produit lorsqu'il est en charge.

ÉLIMINATION

- Coopers of Stortford utilise des emballages recyclables ou recyclés dans la mesure du possible.
- Veuillez vous débarrasser de tous les emballages, papiers, cartons, emballages conformément aux réglementations locales en matière de recyclage.
- À la fin de la durée de vie du produit, veuillez vous adresser au centre de recyclage des déchets ménagers agréé par votre municipalité pour l'élimination du produit.



CZECH INSTRUCTIONS



Rozměry:

320x 140x 58 mm

Materiál:

MATERIÁL: HIPS, PC,

Technické datum

Hluk	Výkon motoru	Hmotnost výrobku	Kapacita prachu	Režim napájení
Méně než 40 dB	6W	Asi 215 g	0.1L	Nabíjení přes USB

Představení produktu

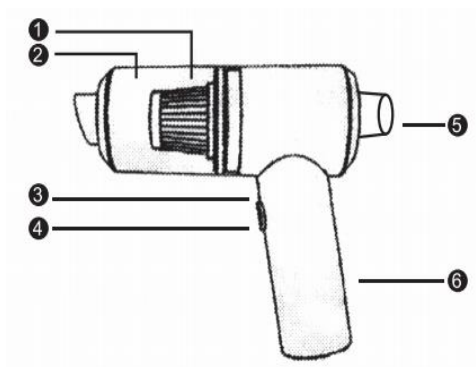

1. HEPA FILTR
2. DUSTBIN
3. VYPÍNAČ NAPÁJENÍ
4. USB POWER IN
5. VÝFUK/VENTILÁTOR
6. RUKOJĚŤ

Příslušenství



Nabíjecí kabel



Multifunkční kombinace sací trysky

NÁVOD K POUŽITÍ:

Bezdrátové zařízení

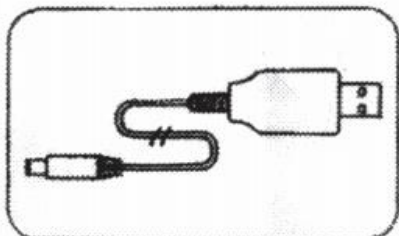

1. Připojte nabíječku a plně nabijte baterii
2. Připojte odpovídající příslušenství podle situace použití (instalace a použití příslušenství).
3. Zapněte vypínač napájení vysavače a začněte pracovat

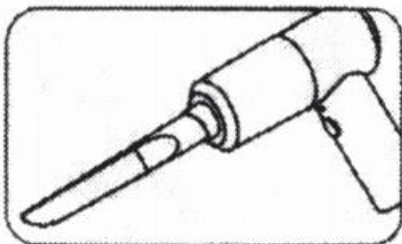

Ploché a dlouhé ústí: vhodné pro čištění dveří, sedadel, popelníku a dalších štěrbin.

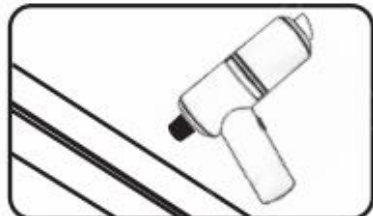
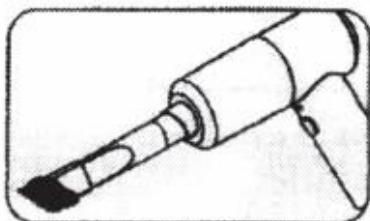

Výfuk/foukač: Vyfoukněte prach do malých mezer.

Instalace a použití příslušenství

Kartáč: sběrné sání, dvojitý účinek utírání, vhodný pro všechny druhy polštářů, polštářků, klávesnice a výstupu klimatizace, čištění povrchu prachu.

Ústí: Může vyfouknout mezeru v prachu.



1. Otočením zásobníku na prach proti směru hodinových ručiček vyjměte zásobník na prach z trupu.
2. Vyjměte filtr Hippa v koši na prach a vysypte odpadky do odpadkového koše.
3. V případě potřeby vyčistěte prachovku mírně navlhčeným hadrem nebo jednorázovou papírovou utěrkou. Filtrační sítko lze omýt vodou a před dalším použitím musí být důkladně vysušeno.
4. Pro opětovnou instalaci zásobníku na prach vložte vzduchový filtr Hippa do zásobníku na prach a otočením v opačném směru jej utáhněte podle kroku 1. V případě, že je to nutné, vložte do zásobníku na prach vzduchový filtr Hippa.



Varování:

1. Výrobek neopravujte ani neupravujte, pokud to neprovádí autorizovaný servisní personál.
2. Při provozu nezakrývejte přívod vzduchu ani výstup výfuku výrobku, jinak může dojít k deformaci výrobku nebo k jeho vznícení v důsledku přehřátí.
3. Výrobek skladujte bezpečně a chraňte jej před dětmi.
4. Ujistěte se, že je vypínač nabíjecího kabelu vypnutý. Nepoužívejte jej při nabíjení.

DISPOZICE

- Společnost Coopers of Stortford používá recyklovatelné nebo recyklované obaly, kde je to možné.
- Veškeré obaly, papír, kartony a obaly zlikvidujte v souladu s místními předpisy pro recyklaci.
- Po skončení životnosti výrobku se informujte o jeho likvidaci v autorizovaném recyklačním středisku pro domácí odpad.



SLOVAK INSTRUCTIONS



Rozmery:

320x 140x 58MM

Materiál:

HIPS, PC, PP

Technický dátum

Hluk	Výkon motora	Hmotnosť výrobku	Kapacita prachu	Režim napájania
Menej ako 40 dB	6W	Približne 215 g	0.1L	Nabíjanie cez USB

Predstavenie produktu

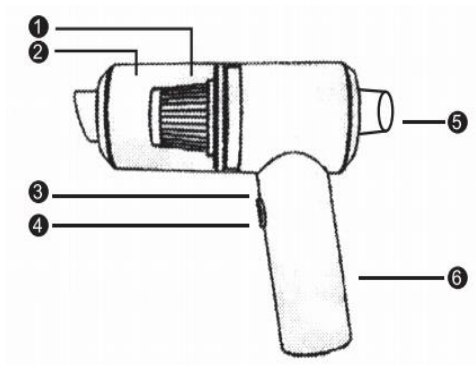

1. HEPA FILTER
2. DUSTBIN
3. VYPÍNAČ NAPÁJANIA
4. USB POWER IN
5. VÝFUK/VENTILÁTOR
6. RUKOJEŤ

Príslušenstvo



Nabíjací kábel



Multifunkčná kombinácia odsávacích trysiek

NÁVOD NA POUŽITIE:

Bezdrôtové zariadenie

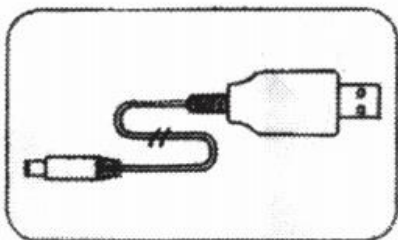

1. Pripojte nabíjačku na úplné nabitie batérie
2. Pripojte príslušné príslušenstvo podľa situácie použitia (inštalácia a používanie príslušenstva)
3. Zapnite vypínač vysávača a začnite pracovať

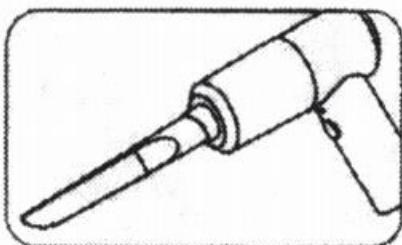

Ploché a dlhé ústie: vhodné na čistenie dverí, sedadiel, popolníka a iných štrbín.

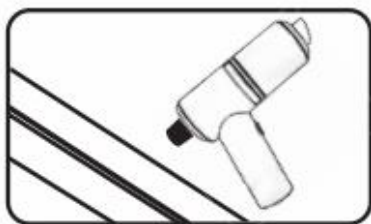
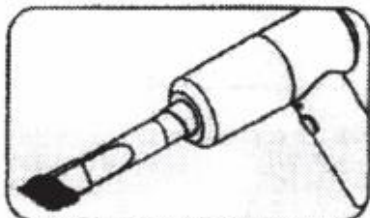

Výfuk/dúchadlo: Vyfúknite prach do malých medzier.

Inštalácia a používanie príslušenstva

Kefa: zberné odsávanie, dvojitý účinok utierania, vhodné na všetky druhy vankúšov, podložiek, klávesníc a výstupov klimatizácie na čistenie povrchu prachu.

Náustok: Môže vyfúknuť medzeru v prachu.



1. Otočením zásobníka na prach proti smeru hodinových ručičiek vyberte zásobník na prach z trupu.
2. Vyberte filter Hippa v koši na prach a vysypte odpad do odpadkového koša.
3. V prípade potreby použite na vyčistenie zásobníka na prach mierne navlhčenú handru alebo jednorazovú papierovú utierku. Sito filtra sa môže umyť vodou a pred ďalším použitím sa musí dôkladne vysušiť.
4. Ak chcete znovu nainštalovať zásobník na prach, vložte vzduchový filter Hippa do zásobníka na prach a otočte ho v opačnom smere, aby ste ho utiahli podľa kroku 1.



Warning:

1. Výrobok neopravujte ani neupravujte, pokiaľ to nevykoná autorizovaný servisný personál.
2. Pri prevádzke zariadenia nezakrývajte prívod vzduchu ani výstup výfuku výrobku, inak môže dôjsť k deformácii výrobku alebo k jeho vznieteniu v dôsledku prehriatia.
3. Výrobok skladujte bezpečne a uchovávajte ho mimo dosahu detí.
4. Uistite sa, že je vypínač nabíjacieho kábla vypnutý. Nepoužívajte ho počas nabíjania.

DISPOZÍCIA

- Spoločnosť Coopers of Stortford používa recyklovateľné alebo recyklované obaly, ak je to možné.
- Všetky obaly, papier, kartóny, obaly zlikvidujte v súlade s miestnymi predpismi o recyklácii.
- Po skončení životnosti výrobku sa informujte o jeho likvidácii v miestnom recyklačnom centre pre domový odpad, ktoré je autorizované miestnou radou.



CUSTOMER SERVICES:

Distributed by / Verteilt durch / Distribué par.

UK: The Enterprise Department Ltd.

11 Bridge Street, Bishops Stortford, Herts, UK, CM23 2JU

Tel: 0330 331 0300

NI/EU:

D.S.B. LD, 160 Bd. de Fourmies, 59100 Roubaix, France

Tel: (+44) 1279 701269

DE/FR/CZ/SK:

3Pagen Versand und Handelsges. mbH

St. Jöris Strasse 16-28

52477 Alsdorf

Tel: +49(0)2404/980-204

