

Video LED Magnifier

Item No: P784

Instructions for Use

v001: 07/05/25

Please read and retain these instructions for future reference

Java

wellness

ENGLISH INSTRUCTIONS

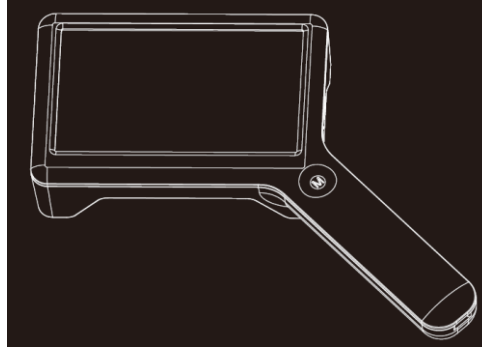

Power Details: 3.7V 1200mAh

Working Time:2H

White LEDx6

Lens size:97x56mm (4.3")

Accessories:

1x Magnifier

1X USB cable

1x Manual

Please read this instruction manual thoroughly before starting and ensure you are familiar with the operation of your new DIGITAL LED MAGNIFIER.

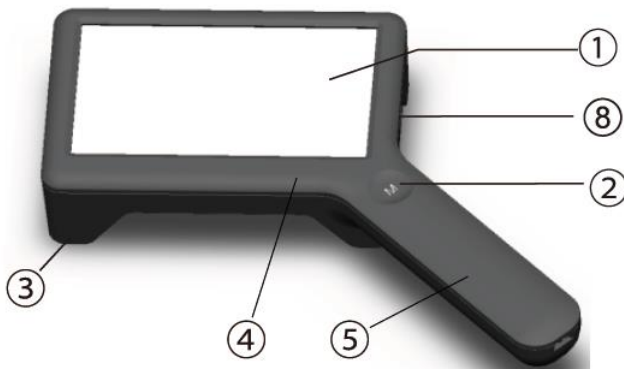

1. screen
2. Touch switch
3. Plastic frame
4. Plastic cover
5. Integrated battery



6. LED*6
7. Power switch

Use instructions

1. Find the power switch located on the back side of magnifier⑦, turn ON.
2. Located on the handle is a soft touch button marked with an 'M'②. To turn the screen on gently press down.

There are three magnification settings:

First touch--3x magnification

Second touch--5X magnification

Third touch--10X magnification

Fourth touch—will turn off the screen

To preserve battery, locate the power switch on the back side of the magnifier and turn off.

SAFETY INSTRUCTION

- Do not look at the sun or other strong light sources with the magnifier.
- Do not point the LED lights to others or focus the sun or other strong light source.
- Keep the magnifier away from heat sources or impact to prevent compromise the battery.
- Do not manipulate the magnifier with wet hands.
- Do not use the product when broken since it may provoke injuries. Always handle with care.

WARNINGS AND SAFETY INSTRUCTIONS:

WHEN USING ELECTRICAL APPLIANCES, BASIC SAFETY PRECAUTIONS SHOULD ALWAYS BE FOLLOWED:

- READ ALL INSTRUCTIONS BEFORE USE.
- FOR DOMESTIC INDOOR USE ONLY.
- DO NOT USE OUTDOORS OR FOR COMMERCIAL USE.
- ONLY USE WITH THE MAINS ADAPTOR/CHARGER SUPPLIED.
- **DO NOT** USE ANY OTHER MAINS ADAPTOR/CHARGER AS THIS MAY CAUSE DAMAGE AND INVALIDATES ANY WARRANTY YOU MAY HAVE.
- BEFORE USE, CHECK THOROUGHLY FOR ANY DEFECTS AND DO NOT USE IF DEFECTS ARE FOUND. TAKE CARE NOT TO DROP THE APPLIANCE AS HEAVY IMPACTS MAY CAUSE INTERNAL DAMAGE.
- BEFORE CONNECTING THE APPLIANCE, CHECK IF THE VOLTAGE INDICATED ON THE BOTTOM OF THE APPLIANCE IS IN ACCORDANCE WITH THE MAINS VOLTAGE IN YOUR HOME.
- CHECK THE APPLIANCE AND POWER CABLE CAREFULLY FOR DAMAGE BEFORE EACH USE.
- THIS APPLIANCE CAN BE USED BY CHILDREN AGED FROM 8 YEARS AND ABOVE, AND PERSONS WITH REDUCED PHYSICAL, SENSORY OR MENTAL CAPABILITIES OR LACK OF EXPERIENCE AND KNOWLEDGE IF THEY HAVE BEEN GIVEN SUPERVISION OR INSTRUCTION CONCERNING USE OF THE APPLIANCE IN A SAFE WAY AND UNDERSTAND THE HAZARDS INVOLVED. CHILDREN SHALL NOT PLAY WITH THE APPLIANCE. CLEANING AND USER MAINTENANCE SHALL NOT BE MADE BY CHILDREN WITHOUT SUPERVISION.
- CHILDREN OF LESS THAN 3 YEARS SHOULD BE KEPT AWAY UNLESS CONTINUOUSLY SUPERVISED.
- DO NOT PLACE ON OR NEAR HEAT SOURCES.
- DO NOT COVER THE ITEM IN ANY WAY WHEN IN USE AS THIS MAY CAUSE OVERHEATING.
- DO NOT USE THIS APPLIANCE FOR ANY OTHER USE THAN THE INTENDED USE IT IS DESIGNED FOR.
- TO PROTECT AGAINST ELECTRIC SHOCK, DO NOT IMMERSE POWER CABLE, MAINS ADAPTOR/ CHARGER OR APPLIANCE, IN WATER OR ANY OTHER LIQUID.
- DO NOT OPERATE ANY APPLIANCE WITH A DAMAGED POWER CABLE OR MAINS ADAPTOR/ CHARGER OR AFTER THE APPLIANCE MALFUNCTIONS OR HAS BEEN DAMAGED IN ANY MANNER. WE RECOMMEND THAT THE POWER CABLE IS NOT KINKED OR STORED IN A TWISTED MANNER, AND THAT YOU REGULARLY CHECK ITS CONDITION.
- DO NOT LEAVE UNATTENDED.
- ANY REPAIRS MUST BE CONDUCTED BY A QUALIFIED ELECTRICIAN OR ELECTRICAL SERVICE AGENT.

CARE AND CLEANING INSTRUCTIONS

- Always switch off and unplug before cleaning.
- Do NOT immerse in water. Risk of electric shock.
- Do NOT use abrasive cleaners or sharp utensils to clean this appliance.
- Wipe surfaces with a soft dry cloth.
- Allow to dry thoroughly before further use.

- Store the appliance in a cool, dry place.

DISPOSAL

- Coopers of Stortford use recyclable or recycled packaging where possible.
- Please dispose of all packaging, paper, cartons in accordance with your local authority recycling regulations.
- At the end of the product's lifespan please check with your local council authorised household waste recycling centre for disposal.

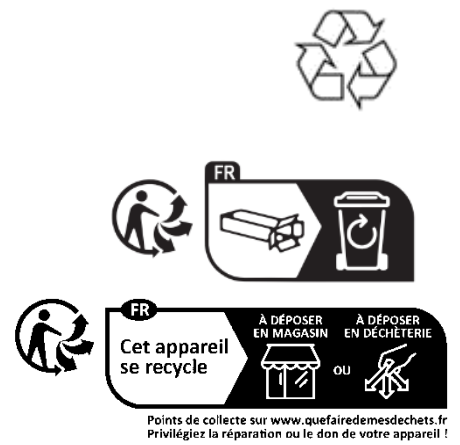

- At the end of the product's lifespan please check with your local council authorised household waste recycling centre for disposal.

GERMAN INSTRUCTIONS

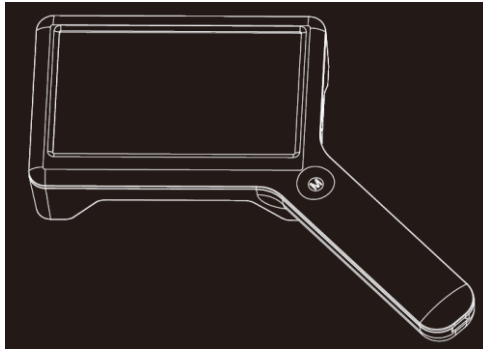

Details zur Stromversorgung: 3,7 V 1200 mAh

Arbeitszeit: 2H

Weißer LEDx6

Objektivgröße: 97 x 56 mm (4,3 ")

Zubehör:

1x Lupe

1X USB-Kabel

1x Bedienungsanleitung

Bitte lesen Sie diese Bedienungsanleitung gründlich durch, bevor Sie beginnen, und stellen Sie sicher, dass Sie mit der Bedienung Ihrer neuen DIGITALEN LED-LUPE vertraut sind.

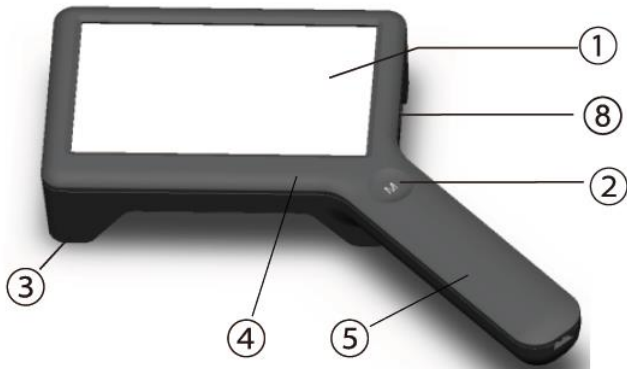

1. Bildschirm
2. Berührungsschalter
3. Kunststoffrahmen
4. Kunststoff-Abdeckung
5. Integrierter Akku



6. LED*6
7. Netzschalter
8. Aufladen

Gebrauchsanweisung

1. Suchen Sie den Netzschalter(7) und schalten Sie ihn ein
 2. Suchen Sie den Schalter(2), berühren Sie das 'M', Der Bildschirm leuchtet auf.
- In den Produkteinstellungen gibt es drei Varianten

Erste Berührung - 3x

Zweite Berührung - 5X

Dritte Berührung - 10X

Vierte Berührung – Schalten Sie den Bildschirm aus

SICHERHEITSHINWEISE

- Schauen Sie mit der Lupe nicht in die Sonne oder andere starke Lichtquellen.
- Richten Sie die LED-Leuchten nicht auf andere und fokussieren Sie nicht die Sonne oder andere starke Lichtquellen.
- Halten Sie die Lupe von Wärmequellen oder Stößen fern, um eine Beeinträchtigung des Akkus zu vermeiden.
- Arbeiten Sie mit der Lupe nicht mit nassen Händen.
- Verwenden Sie das Produkt nicht, wenn es kaputt ist, da es Verletzungen provozieren kann. Gehen Sie immer vorsichtig damit um.

WARNHINWEISE UND SICHERHEITSHINWEISE:

BEI DER VERWENDUNG VON ELEKTROGERÄTEN SOLLTEN IMMER GRUNDLEGENDE SICHERHEITSVORKEHRUNGEN GETROFFEN WERDEN:

- LESEN SIE VOR GEBRAUCH ALLE ANWEISUNGEN.
- NUR FÜR DEN HÄUSLICHEN GEBRAUCH IN INNENRÄUMEN.
- NICHT IM FREIEN ODER FÜR DEN GEWERBLICHEN GEBRAUCH VERWENDEN.
- NUR MIT DEM MITGELIEFERTEN NETZTEIL/LADEGERÄT VERWENDEN.
- **VERWENDEN SIE KEIN** ANDERES NETZTEIL/LADEGERÄT, DA DIES ZU SCHÄDEN FÜHREN KANN UND DIE GARANTIE ERLISCHT.
- VOR GEBRAUCH GRÜNDLICH AUF MÄNGEL PRÜFEN UND NICHT VERWENDEN, WENN FEHLER FESTGESTELLT WERDEN. ACHTEN SIE DARAUF, DAS GERÄT NICHT FALLEN ZU LASSEN, DA STARKE STÖSSE ZU INNEREN SCHÄDEN FÜHREN KÖNNEN.
- PRÜFEN SIE VOR DEM ANSCHLIESSEN DES GERÄTS, OB DIE AUF DER UNTERSEITE DES GERÄTS ANGEGEBENE SPANNUNG MIT DER NETZSPANNUNG IN IHREM HAUS ÜBEREINSTIMMT.
- ÜBERPRÜFEN SIE DAS GERÄT UND DAS NETZKABEL VOR JEDEM GEBRAUCH SORGFÄLTIG AUF BESCHÄDIGUNGEN.
- DIESES GERÄT KANN VON KINDERN AB 8 JAHREN UND PERSONEN MIT EINGESCHRÄNKTEN KÖRPERLICHEN, SENSORISCHEN ODER GEISTIGEN FÄHIGKEITEN ODER MANGEL AN ERFAHRUNG UND WISSEN VERWENDET WERDEN, WENN SIE BEAUFSICHTIGT ODER IN DIE SICHERE VERWENDUNG DES GERÄTS EWINGEWIESEN WURDEN UND DIE DAMIT VERBUNDENEN GEFAHREN VERSTEHEN. KINDER DÜRFEN NICHT MIT DEM GERÄT SPIELEN. DIE REINIGUNG UND WARTUNG DURCH DEN BENUTZER DARF NICHT VON KINDERN OHNE AUFSICHT DURCHGEFÜHRT WERDEN.
- KINDER UNTER 3 JAHREN SOLLTEN FERNGEHALTEN WERDEN, ES SEI DENN, SIE WERDEN STÄNDIG BEAUFSICHTIGT.
- NICHT AUF ODER IN DER NÄHE VON WÄRMEQUELLEN AUFSTELLEN.
- DECKEN SIE DEN ARTIKEL WÄHREND DES GEBRAUCHS IN KEINER WEISE AB, DA DIES ZU EINER ÜBERHITZUNG FÜHREN KANN.
- VERWENDEN SIE DIESES GERÄT NICHT FÜR EINEN ANDEREN ALS DEN BESTIMMUNGSGEMÄSSEN GEBRAUCH, FÜR DEN ES BESTIMMT IST.
- ZUM SCHUTZ VOR STROMSCHLÄGEN DAS NETZKABEL, DAS NETZTEIL/LADEGERÄT ODER DAS GERÄT NICHT IN WASSER ODER ANDERE FLÜSSIGKEITEN TAUCHEN.
- BETREIBEN SIE KEIN GERÄT MIT EINEM BESCHÄDIGTEN NETZKABEL ODER NETZTEIL/LADEGERÄT ODER NACHDEM DAS GERÄT EINE FEHLFUNKTION AUFWEIST ODER IN IRGEND EINER WEISE BESCHÄDIGT WURDE. WIR EMPFEHLEN, DAS NETZKABEL NICHT ZU KNICKEN ODER VERDREHT ZU LAGERN UND DEN ZUSTAND REGELMÄSSIG ZU ÜBERPRÜFEN.
- LASSEN SIE ES NICHT UNBEAUFSICHTIGT.
- ALLE REPARATUREN MÜSSEN VON EINEM QUALIFIZIERTEN ELEKTRIKER ODER ELEKTROTECHNIKER DURCHGEFÜHRT WERDEN.

PFLEGE- UND REINIGUNGSHINWEISE

- Vor der Reinigung immer den Netzstecker ziehen.
- NICHT in Wasser tauchen. Gefahr eines Stromschlags.
- Verwenden Sie KEINE Scheuermittel oder scharfen Utensilien, um dieses Gerät zu reinigen.
- Wischen Sie die Oberflächen mit einem weichen, trockenen Tuch ab.
- Vor der weiteren Verwendung gründlich trocknen lassen.
- Lagern Sie das Gerät an einem kühlen, trockenen Ort.

BESEITIGUNG

- Coopers of Stortford verwendet nach Möglichkeit recycelbare oder recycelte Verpackungen.
- Bitte entsorgen Sie alle Verpackungen, Papiere und Kartons gemäß den Recyclingvorschriften Ihrer örtlichen Behörde.
- Am Ende der Lebensdauer des Produkts wenden Sie sich bitte an das von Ihrer Gemeinde autorisierte Recyclingzentrum für Hausmüll zur Entsorgung.

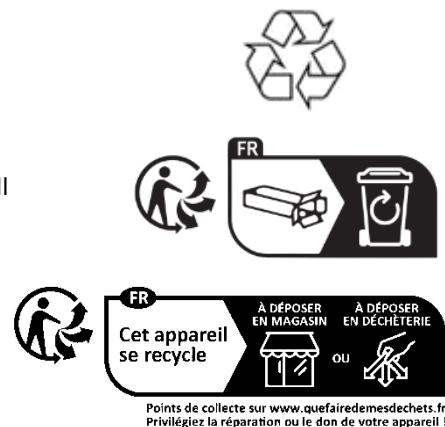

- Am Ende der Lebensdauer des Produkts wenden Sie sich bitte an das von Ihrer Gemeinde autorisierte Recyclingzentrum für Haushaltsabfälle, um es zu entsorgen.

FRENCH INSTRUCTIONS

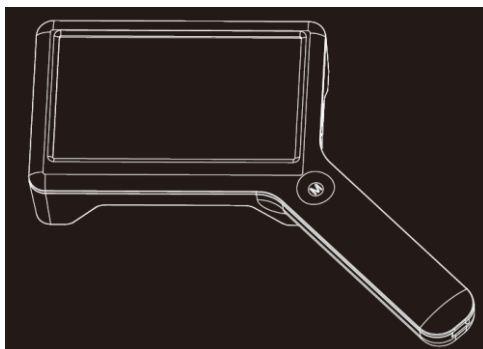

Détails d'alimentation : 3.7V 1200mAh

Temps de travail : 2H

LED blanches*6

Taille de l'objectif : 97x56mm (4.3")

Accessoires:

1x Loupe

1X câble USB

1x Mode d'emploi

Veillez lire attentivement ce manuel d'instructions avant de commencer et assurez-vous de bien connaître le fonctionnement de votre nouvelle LOUPE LED NUMÉRIQUE.

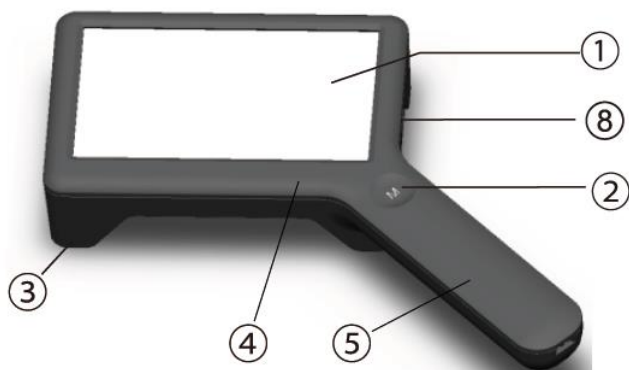

1. écran
2. Interrupteur tactile
3. Cadre en plastique
4. Couvercle en plastique
5. Batterie intégrée
6. LED*6
7. Interrupteur d'alimentation
8. chargeur



Mode d'emploi

1. Trouvez l'interrupteur d'alimentation(7), allumez
2. Trouvez l'interrupteur (2), appuyez sur le 'M', l'écran s'allume.

Il existe trois variations de taux dans les paramètres du produit

Première touche - 3x

Deuxième touche - 5X

Troisième touche - 10X

Quatrième touche : éteindre l'écran

INSTRUCTIONS DE SÉCURITÉ

- Ne regardez pas le soleil ou d'autres sources de lumière forte avec la loupe.
- Ne dirigez pas les lumières LED vers d'autres personnes et ne concentrez pas le soleil ou toute autre source de lumière forte.
- Gardez la loupe à l'écart des sources de chaleur ou des chocs pour éviter de compromettre la batterie.
- Ne manipulez pas la loupe avec les mains mouillées.
- N'utilisez pas le produit lorsqu'il est cassé car il pourrait provoquer des blessures. Manipulez toujours avec soin.

AVERTISSEMENTS ET CONSIGNES DE SÉCURITÉ :

LORS DE L'UTILISATION D'APPAREILS ÉLECTRIQUES, DES PRÉCAUTIONS DE SÉCURITÉ DE BASE DOIVENT TOUJOURS ÊTRE SUIVIES :

- LIRE TOUTES LES INSTRUCTIONS AVANT UTILISATION.
- POUR UN USAGE DOMESTIQUE À L'INTÉRIEUR UNIQUEMENT.
- NE PAS UTILISER À L'EXTÉRIEUR OU À DES FINS COMMERCIALES.
- À UTILISER UNIQUEMENT AVEC L'ADAPTATEUR SECTEUR/CHARGEUR FOURNI.
- **NE PAS** UTILISEZ TOUT AUTRE ADAPTATEUR SECTEUR/CHARGEUR CAR CELA POURRAIT CAUSER DES DOMMAGES ET INVALIDER TOUTE GARANTIE QUE VOUS POURRIEZ AVOIR.
- AVANT UTILISATION, VÉRIFIEZ SOIGNEUSEMENT QU'IL N'Y A PAS DE DÉFAUTS ET NE L'UTILISEZ PAS SI DES DÉFAUTS SONT TROUVÉS. VEILLEZ À NE PAS FAIRE TOMBER L'APPAREIL CAR DES CHOCS VIOLENTS PEUVENT CAUSER DES DOMMAGES INTERNES.
- AVANT DE BRANCHER L'APPAREIL, VÉRIFIEZ SI LE VOLTAGE INDIQUÉ AU BAS DE L'APPAREIL EST CONFORME AU VOLTAGE DU SECTEUR DANS VOTRE MAISON.
- VÉRIFIEZ SOIGNEUSEMENT QUE L'APPAREIL ET LE CÂBLE D'ALIMENTATION NE SONT PAS ENDOMMAGÉS AVANT CHAQUE UTILISATION.
- CET APPAREIL PEUT ÊTRE UTILISÉ PAR DES ENFANTS ÂGÉS DE 8 ANS ET PLUS, ET DES PERSONNES AYANT DES CAPACITÉS PHYSIQUES, SENSORIELLES OU MENTALES RÉDUITES OU UN MANQUE D'EXPÉRIENCE ET DE CONNAISSANCES S'ILS ONT REÇU UNE SUPERVISION OU DES INSTRUCTIONS CONCERNANT L'UTILISATION DE L'APPAREIL EN TOUTE SÉCURITÉ ET COMPRENENT LES DANGERS ENCOURUS. LES ENFANTS NE DOIVENT PAS JOUER AVEC L'APPAREIL. LE NETTOYAGE ET L'ENTRETIEN PAR L'UTILISATEUR NE DOIVENT PAS ÊTRE EFFECTUÉS PAR DES ENFANTS SANS SURVEILLANCE.
- LES ENFANTS DE MOINS DE 3 ANS DOIVENT ÊTRE TENUS À L'ÉCART À MOINS D'ÊTRE SURVEILLÉS EN PERMANENCE.
- NE PAS PLACER SUR OU À PROXIMITÉ DE SOURCES DE CHALEUR.
- NE COUVREZ EN AUCUN CAS L'ARTICLE LORS DE SON UTILISATION, CAR CELA POURRAIT PROVOQUER UNE SURCHAUFFE.
- N'UTILISEZ PAS CET APPAREIL POUR UNE AUTRE UTILISATION QUE L'USAGE POUR LEQUEL IL EST CONÇU.
- POUR VOUS PROTÉGER CONTRE LES CHOCS ÉLECTRIQUES, NE PLONGEZ PAS LE CÂBLE D'ALIMENTATION, L'ADAPTATEUR SECTEUR/CHARGEUR OU L'APPAREIL DANS L'EAU OU TOUT AUTRE LIQUIDE.
- N'UTILISEZ PAS D'APPAREIL AVEC UN CÂBLE D'ALIMENTATION OU UN ADAPTATEUR/CHARGEUR SECTEUR ENDOMMAGÉ OU APRÈS UN DYSFONCTIONNEMENT DE L'APPAREIL OU APRÈS QU'IL AIT ÉTÉ ENDOMMAGÉ DE QUELQUE MANIÈRE QUE CE SOIT. NOUS VOUS RECOMMANDONS DE NE PAS PLIER OU RANGER LE CÂBLE D'ALIMENTATION DE MANIÈRE TORDUE, ET DE VÉRIFIER RÉGULIÈREMENT SON ÉTAT.
- NE PAS LAISSER SANS SURVEILLANCE.
- TOUTE RÉPARATION DOIT ÊTRE EFFECTUÉE PAR UN ÉLECTRICIEN QUALIFIÉ OU UN AGENT DE SERVICE ÉLECTRIQUE.

INSTRUCTIONS D'ENTRETIEN ET DE NETTOYAGE

- Éteignez et débranchez toujours avant le nettoyage.
- Ne PAS immerger dans l'eau. Risque d'électrocution.
- N'utilisez PAS de nettoyants abrasifs ou d'ustensiles tranchants pour nettoyer cet appareil.
- Essuyez les surfaces avec un chiffon doux et sec.
- Laissez sécher complètement avant de poursuivre l'utilisation.
- Rangez l'appareil dans un endroit frais et sec.

DISPOSITION

- Coopers of Stortford utilise des emballages recyclables ou recyclés dans la mesure du possible.
- Veuillez vous débarrasser de tous les emballages, papiers, cartons conformément aux réglementations de recyclage de votre autorité locale.
- À la fin de la durée de vie du produit, veuillez vérifier auprès de votre centre de recyclage des déchets ménagers agréé par votre mairie pour l'élimination.



Points de collecte sur www.quefairedemesdechets.fr
Privilégiez la réparation ou le don de votre appareil !

- À la fin de la durée de vie du produit, veuillez vous renseigner auprès de votre centre de recyclage des déchets ménagers agréé par votre mairie pour l'élimination.

CZECH INSTRUCTIONS

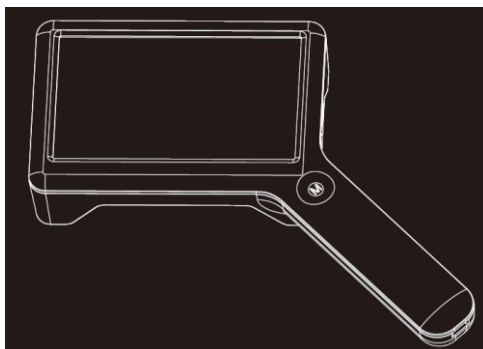

Podrobnosti o napájení: 3.7V 1200mAh

Pracovní doba: 2H

Bílá LEDx6

Velikost objektivu: 97x56mm (4.3")

Příslušenství:

1x Lupa

1X USB kabel

1x Manuál

Než začnete, přečtěte si prosím důkladně tento návod k obsluze a ujistěte se, že jste obeznámeni s obsluhou vaší nové DIGITÁLNÍ LED LUPY.

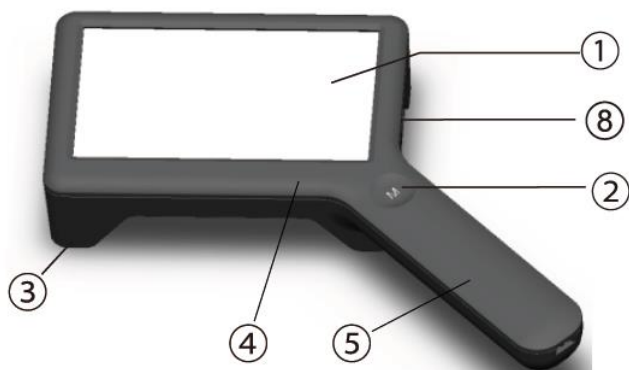

1. obrazovka
2. Dotykový spínač
3. Plastový rám
4. Plastový kryt
5. Integrovaná baterie



6. LED*6
7. Vypínač

Návod k použití

1. Najděte vypínač(7), zapněte jej
2. Najděte spínač (2), dotkněte se "M", obrazovka se rozsvítí.

V nastavení produktu jsou tři varianty sazeb

První dotek - 3x

Druhý dotek - 5X

Třetí dotyk - 10X

Čtvrtý dotyk – Vypnutí obrazovky

BEZPEČNOSTNÍ INSTRUKCE

- Lupou se nedívejte do slunce nebo jiných silných zdrojů světla.
- Nemiřte LED světly na ostatní ani nezaostřujte slunce nebo jiný silný zdroj světla.
- Udržujte lupu mimo dosah zdrojů tepla nebo nárazů, aby nedošlo ke kompromitaci baterie.
- Nemanipulujte s lupou mokřýma rukama.
- Nepoužívejte výrobek, pokud je rozbitý, protože by mohl způsobit zranění. Vždy s ním zacházejte opatrně.

VAROVÁNÍ A BEZPEČNOSTNÍ POKYNY:

PŘI POUŽÍVÁNÍ ELEKTRICKÝCH SPOTŘEBIČŮ JE TŘEBA VŽDY DODRŽOVAT ZÁKLADNÍ BEZPEČNOSTNÍ OPATŘENÍ:

- PŘED POUŽITÍM SI PŘEČTĚTE VŠECHNY POKYNY.
- POUZE PRO DOMÁCÍ VNITŘNÍ POUŽITÍ.
- NEPOUŽÍVEJTE VENKU NEBO PRO KOMERČNÍ POUŽITÍ.
- POUŽÍVEJTE POUZE S DODANÝM SÍŤOVÝM ADAPTÉREM/NABÍJEČKOU.
- **NE** POUŽIJTE JAKÝKOLI JINÝ SÍŤOVÝ ADAPTÉR/NABÍJEČKU, PROTOŽE TO MŮŽE ZPŮSOBIT POŠKOZENÍ A ZNEPLATNIT JAKOUKOLI ZÁRUKU, KTEROU MŮŽETE MÍT.
- PŘED POUŽITÍM DŮKLADNĚ ZKONTROLUJTE, ZDA NEDOŠLO K ZÁVADÁM, A POKUD ZJISTÍTE VADY, NEPOUŽÍVEJTE. DÁVEJTE POZOR, ABYSTE SPOTŘEBIČ NEUPUSTILI, PROTOŽE SILNÉ NÁRAZY MOHOU ZPŮSOBIT VNITŘNÍ POŠKOZENÍ.
- PŘED PŘIPOJENÍM SPOTŘEBIČE ZKONTROLUJTE, ZDA VOLTAGE UVEDENÉ NA SPODNÍ STRANĚ SPOTŘEBIČE JE V SOULADU SE SÍŤOVÝM NAPĚTÍM VE VAŠÍ DOMÁCNOSTI.
- PŘED KAŽDÝM POUŽITÍM PEČLIVĚ ZKONTROLUJTE SPOTŘEBIČ A NAPÁJECÍ KABEL, ZDA NEJSOU POŠKOZENÉ.
- TENTO SPOTŘEBIČ MOHOU POUŽÍVAT DĚTI VE VĚKU OD 8 LET A STARŠÍ A OSOBY SE SNÍŽENÝMI FYZICKÝMI, SMYSLOVÝMI NEBO DUŠEVNÍMI SCHOPNOSTMI NEBO S NEDOSTATKEM ZKUŠENOSTÍ A ZNALOSTÍ, POKUD JSOU POD DOHLEDEM NEBO JSOU POUČENY O POUŽÍVÁNÍ SPOTŘEBIČE BEZPEČNÝM ZPŮSOBEM A ROZUMÍ SOUVISEJÍCÍM NEBEZPEČÍM. DĚTI SI SE SPOTŘEBIČEM NESMÍ HRÁT. ČIŠTĚNÍ A UŽIVATELSKOU ÚDRŽBU BY NEMĚLY PROVÁDĚT DĚTI BEZ DOZORU.
- DĚTI MLADŠÍ 3 LET BY MĚLY BÝT DRŽENY MIMO DOSAH, POKUD NEJSOU POD NEUSTÁLÝM DOHLEDEM.
- NEUMISŤUJTE NA ZDROJE TEPLA ANI DO JEJICH BLÍZKOSTI.
- PŘI POUŽÍVÁNÍ PŘEDMĚT ŽÁDNÝM ZPŮSOBEM NEZAKRÝVEJTE, PROTOŽE BY TO MOHLO ZPŮSOBIT PŘEHŘÁTÍ.
- NEPOUŽÍVEJTE TENTO SPOTŘEBIČ K JINÉMU ÚČELU, NEŽ KE KTERÉMU JE URČEN, KE KTERÉMU JE URČEN.
- ABYSTE ZABRÁNILI ÚRAZU ELEKTRICKÝM PROUDEM, NEPONOŘUJTE NAPÁJECÍ KABEL, SÍŤOVÝ ADAPTÉR/NABÍJEČKU NEBO ZAŘÍZENÍ DO VODY NEBO JINÉ KAPALINY.
- NEPOUŽÍVEJTE ŽÁDNÝ SPOTŘEBIČ S POŠKOZENÝM NAPÁJECÍM KABLEM NEBO SÍŤOVÝM ADAPTÉREM/NABÍJEČKOU NEBO POTÉ, CO SPOTŘEBIČ NEFUNGUJE SPRÁVNĚ NEBO BYL JAKÝMKOLI ZPŮSOBEM POŠKOZEN. DOPORUČUJEME, ABY NAPÁJECÍ KABEL NEBYL ZALOMENÝ NEBO SKLADOVANÝ ZKROUCENÝM ZPŮSOBEM A ABYSTE PRAVIDELNĚ KONTROLOVALI JEHO STAV.
- NENECHÁVEJTE BEZ DOZORU.
- JAKÉKOLI OPRAVY MUSÍ PROVÁDĚT KVALIFIKOVANÝ ELEKTRIKÁŘ NEBO ELEKTROTECHNICKÝ SERVISNÍ ZÁSTUPCE.

POKYNY PRO PÉČI A ČIŠTĚNÍ

- Před čištěním vždy vypněte a odpojte zástrčku ze zásuvky.
- NEPONOŘUJTE do vody. Hrozí nebezpečí úrazu elektrickým proudem.
- K čištění tohoto spotřebiče NEPOUŽÍVEJTE abrazivní čisticí prostředky ani ostré náčiní.
- Povrchy otřete měkkým suchým hadříkem.
- Před dalším použitím nechte důkladně zaschnout.
- Spotřebič skladujte na chladném a suchém místě.

LIKVIDACE

- Bednáři, kteří se zabývají Stortfordem, používají recyklovatelné nebo recyklované obaly, kdykoli je to možné.
- Zlikvidujte prosím všechny obaly, papír, kartony v souladu s předpisy o recyklaci místních úřadů.
- Na konci životnosti produktu se prosím obraťte na místní úřad autorizované středisko pro recyklaci domovního odpadu ohledně likvidace.

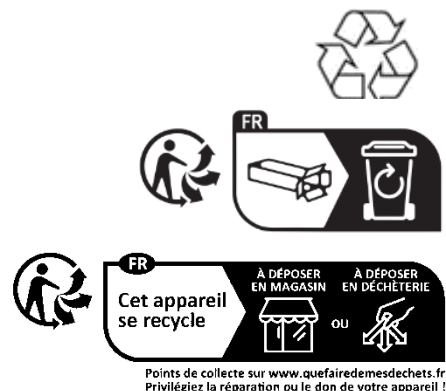

- Na konci životnosti produktu se prosím obraťte na místní autorizované středisko pro recyklaci domovního odpadu s žádostí o likvidaci.

SLOVAK INSTRUCTIONS

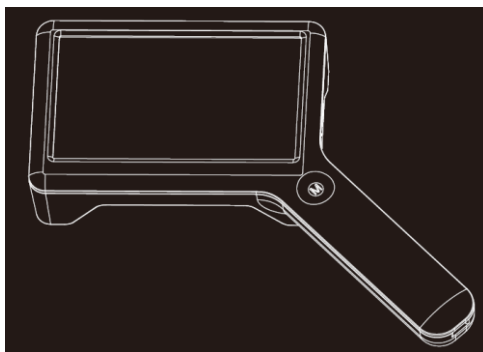

Podrobnosti o napájaní: 3,7 V 1200 mAh

Pracovný čas: 2 hodiny

Biela LEDx6

Veľkosť objektívu: 97 x 56 mm (4,3")

Príslušenstvo:

1x Lupa

1X USB kábel

1x Manuál

Pred začatím si dôkladne prečítajte tento návod na obsluhu a uistite sa, že ste oboznámení s prevádzkou vašej novej DIGITÁLNEJ LED LUPY.

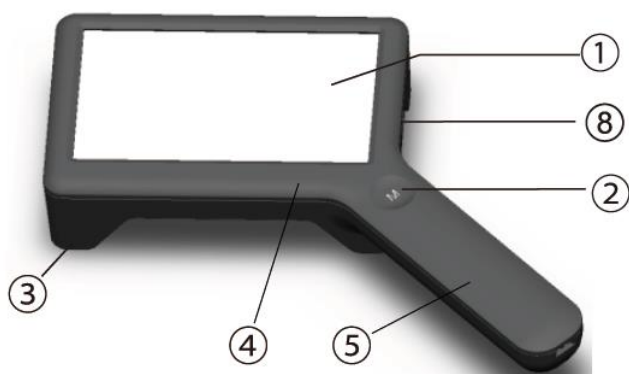

1. obrazovka
2. Dotykový spínač
3. Plastový rám
4. Plastový kryt
5. Integrovaná batéria



6. LED*6
7. Vypínač
8. obvinenie

Návod na použitie

1. Nájdite hlavný vypínač (7), zapnite ho
2. Nájdite prepínač (2), dotknite sa "M", obrazovka sa rozsvieti.

V nastaveniach produktu existujú tri variácie rýchlostí

Prvý dotyk - 3x

Druhý dotyk - 5X

Tretí dotyk - 10X

Štvrtý dotyk - Vypnite obrazovku

BEZPEČNOSTNÉ INŠTRUKCIE

- S lupou sa nepozerajte na slnko ani iné silné zdroje svetla.
- Nesmerujte LED svetlá na ostatných ani nezameriavajte na slnko alebo iný silný zdroj svetla.
- Udržujte lupu mimo zdrojov tepla alebo nárazov, aby ste predišli ohrozeniu batérie.
- Nemanipulujte s lupou mokrými rukami.
- Nepoužívajte výrobok, keď je rozbitý, pretože môže spôsobiť zranenie. Vždy zaobchádzajte opatrne.

UPOZORNENIA A BEZPEČNOSTNÉ POKYNY:

PRI POUŽÍVANÍ ELEKTRICKÝCH SPOTREBIČOV BY STE MALI VŽDY DODRŽIAVAŤ ZÁKLADNÉ BEZPEČNOSTNÉ OPATRENIA:

- PRED POUŽITÍM SI PREČÍTAJTE VŠETKY POKYNY.
- LEN NA DOMÁCE VNÚTORNÉ POUŽITIE.
- NEPOUŽÍVAJTE VONKU ALEBO NA KOMERČNÉ POUŽITIE.
- POUŽÍVAJTE IBA S DODANÝM SIEŤOVÝM ADAPTÉROM/NABÍJAČKOU.
- **NE- USE AKÝKOL'VEK INÝ SIEŤOVÝ ADAPTÉR/NABÍJAČKA, PRETOŽE MÔŽE SPÔSOBIŤ POŠKODENIE A RUŠÍ PLATNOSŤ AKEJKOL'VEK ZÁRUKY, KTORÚ MÔŽETE MAŤ.**
- PRED POUŽITÍM DÔKLADNE SKONTROLUJTE, ČI NIE SÚ CHYBY, A AK SA ZISTIA CHYBY, NEPOUŽÍVAJTE. DÁVAJTE POZOR, ABY VÁM SPOTREBIČ NESPADOL, PRETOŽE SILNÉ NÁRAZY MÔŽU SPÔSOBIŤ VNÚTORNÉ POŠKODENIE.
- PRED PRIPOJENÍM SPOTREBIČA SKONTROLUJTE, ČI JE OBJTAGE UVEDENÉ NA SPODNEJ STRANE SPOTREBIČA JE V SÚLADE SO SIEŤOVÝM OBJTAGE VO VAŠEJ DOMÁCNOSTI.
- PRED KAŽDÝM POUŽITÍM SPOTREBIČ A NAPÁJACÍ KÁBEL DÔKLADNE SKONTROLUJTE, ČI NIE SÚ POŠKODENÉ.
- TENTO SPOTREBIČ MÔŽU POUŽÍVAŤ DETI VO VEKU OD 8 ROKOV A STARŠIE A OSOBY SO ZNÍŽENÝMI FYZICKÝMI, ZMYSLOVÝMI ALEBO DUŠEVNÝMI SCHOPNOSŤAMI ALEBO S NEDOSTATKOM SKÚSENOSTÍ A ZNALOSTÍ, AK SÚ POD DOHLADOM ALEBO BOLI POUČENÉ O POUŽÍVANÍ SPOTREBIČA BEZPEČNÝM SPÔSOBOM A ROZUMEJÚ SÚVISIACIM RIZIKÁM. DETI SA SO SPOTREBIČOM NESMÚ HRAŤ. ČISTENIE A UŽÍVATEĽSKÚ ÚDRŽBU NESMÚ VYKONÁVAŤ DETI BEZ DOZORU.
- CHILDREN OF LESS THAN 3 YEARS SHOULD BE KEPT AWAY UNLESS CONTINUOUSLY SUPERVISED.
- DETI MLADŠIE AKO 3 ROKY BY SA MALI DRŽAŤ MIMO DOSAHU, POKIAĽ NIE SÚ POD NEUSTÁLÝM DOZOROM.
- POČAS POUŽÍVANIA PREDMET ŽIADNYM SPÔSOBOM NEZAKRÝVAJTE, PRETOŽE BY TO MOHLO SPÔSOBIŤ PREHRIATIE.
- NEPOUŽÍVAJTE TENTO SPOTREBIČ NA INÉ ÚČELY, AKO NA KTORÉ JE URČENÝ.
- NA OCHRANU PRED ÚRAZOM ELEKTRICKÝM PRÚDOM NEPONÁRAJTE NAPÁJACÍ KÁBEL, SIEŤOVÝ ADAPTÉR/NABÍJAČKU ALEBO SPOTREBIČ DO VODY ALEBO INEJ TEKUTINY.
- NEPREVÁDZKUJTE ŽIADNY SPOTREBIČ S POŠKODENÝM NAPÁJACÍM KÁBLOM ALEBO SIEŤOVÝM ADAPTÉROM/NABÍJAČKOU ALEBO AK SPOTREBIČ NEFUNGUJE SPRÁVNE ALEBO BOL AKÝMKOL'VEK SPÔSOBOM POŠKODENÝ. ODPORÚČAME, ABY NAPÁJACÍ KÁBEL NEBOL ZALOMENÝ ALEBO SKRÚTENÝ A ABY STE PRAVIDELNE KONTROLOVALI JEHO STAV.
- NENECHÁVAJTE BEZ DOZORU.
- AKÉKOL'VEK OPRAVY MUSÍ VYKONAŤ KVALIFIKOVANÝ ELEKTRIKÁR ALEBO SERVISNÝ TECHNIK.

POKYNY NA STAROSTLIVOSŤ A ČISTENIE

- Pred čistením vždy vypnite a odpojte zástrčku.
- NEPONÁRAJTE do vody. Nebezpečenstvo úrazu elektrickým prúdom.
- Na čistenie tohto spotrebiča NEPOUŽÍVAJTE abrazívne čistiace prostriedky ani ostré náčinie.
- Povrchy utrite mäkkou suchou handričkou.
- Pred ďalším použitím nechajte dôkladne vyschnúť.
- Spotrebič skladujte na chladnom a suchom mieste.

LIKVIDÁCIA

- Spoločnosť Coopers of Stortford používa recyklovateľné alebo recyklované obaly tam, kde je to možné.
- Všetky obaly, papier, kartóny zlikvidujte v súlade s recyklačnými predpismi miestneho úradu.
- Na konci životnosti výrobku sa obráťte na miestne autorizované stredisko na recykláciu domového odpadu.
- Plasty, polybagy – vyrábajú sa z nasledujúceho recyklovateľného plastu.

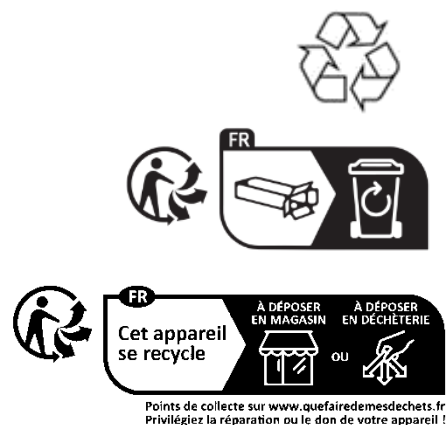

- Na konci životnosti produktu sa obráťte na miestne autorizované stredisko na recykláciu domového odpadu.

Distributed by / Verteilt durch / Distribué par/ Distribútor / Distribuuje.

The Enterprise Department Ltd, Trading as Coopers of Stortford.

UK address: 11 Bridge Street, Bishops Stortford

Herts, UK, CM23 2JU



0330 331 0300



enquiries@coopersofstortford.co.uk



<https://www.coopersofstortford.co.uk>

The Enterprise Department Ltd, Trading as – Coopers of Stortford

D.S.B. LD, 160 Bd. De Fourmies, 59100 Roubaix, France



0330 331 0300



enquiries@coopersofstortford.co.uk



<https://www.coopersofstortford.co.uk>

DE/FR/CZ/SK :

3Pagen

Hergestellt für 3Pagen

Sankt-Joeris-Strasse 16-28

53477 Alsdorf



+49 (0) 2404/980-204



kontakt@3pagen.de



www.3pagen.de

