

Clothes Dryer Pod

Item No: P930

Instructions for Use

v001: 19/08/25

Please read and retain these instructions for future reference



ENGLISH INSTRUCTIONS



Power Details:

Voltage: AC220-240V

Frequency: 50Hz

Rated power: 800W

Extended size: H150 x W66 x D66cm

Please read this instruction manual thoroughly before starting and ensure you are familiar with the operation of your new Clothes Dryer Pod.



Caution
Hot surface

CAUTION! THIS ELECTRICAL APPLIANCE'S EXTERNAL SURFACES WILL GET HOT IN NORMAL USE. ALLOW TO COOL BEFORE TOUCHING THE EXTERNAL SURFACES.

OPERATING INSTRUCTION

1. Before installation, please check attached accessories carefully.

Description	Qty	Unit
Main machine	1	Pc
Upper stay tube unit	1	Set
Lower stay tube	1	Pc
Support leg	3	Pc
Cover	1	Pc
Instruction	1	Pc
Waterproof cap	1	Pc

2. OVERALL STRUCTURE:

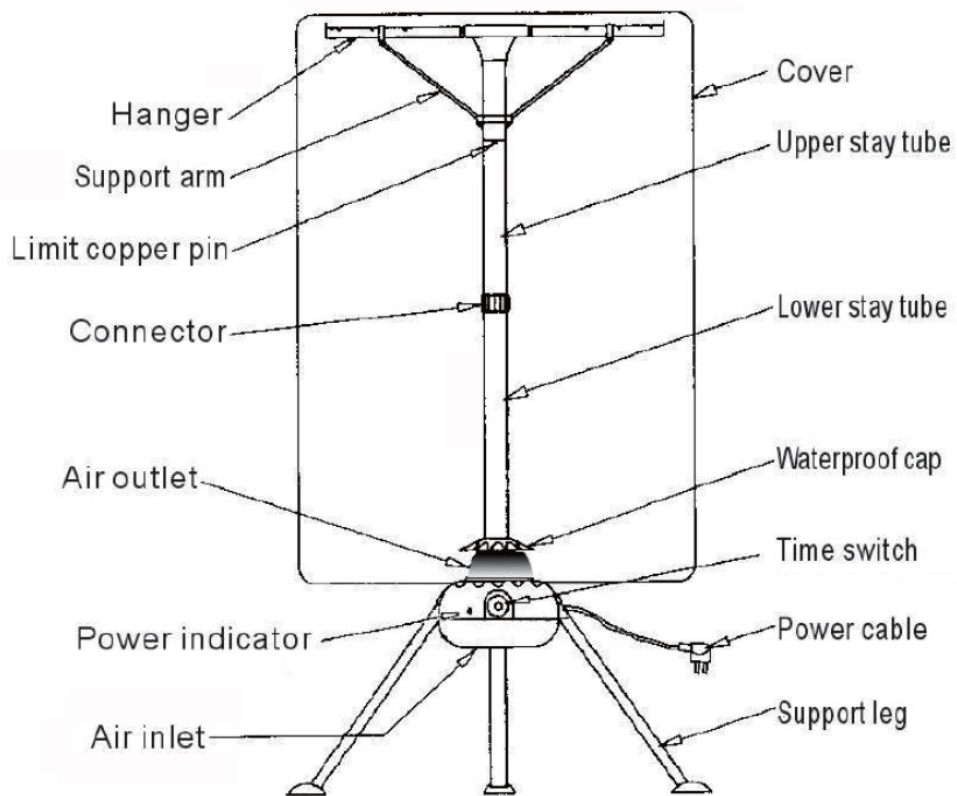

3. STEPS OF INSTALLATION:

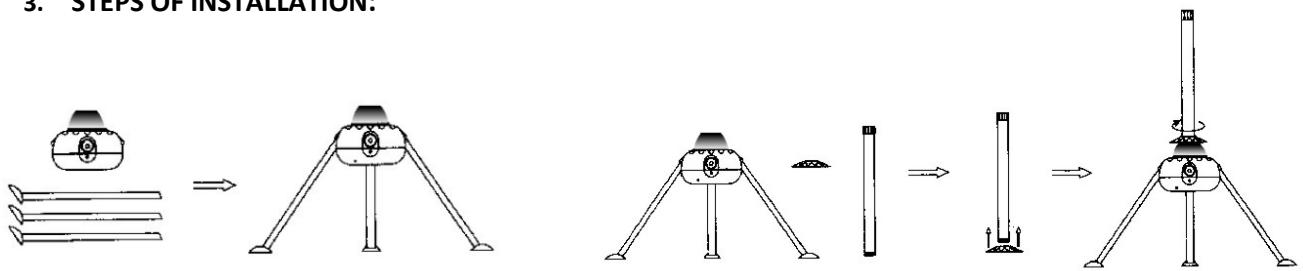

Insert the three support legs in relative holes of the machine body. (As per the figure)

Mount the waterproof cap on the lower stay tube; align its thread part to the nut at the air outlet of the machine, screw down clockwise. (As the figure)

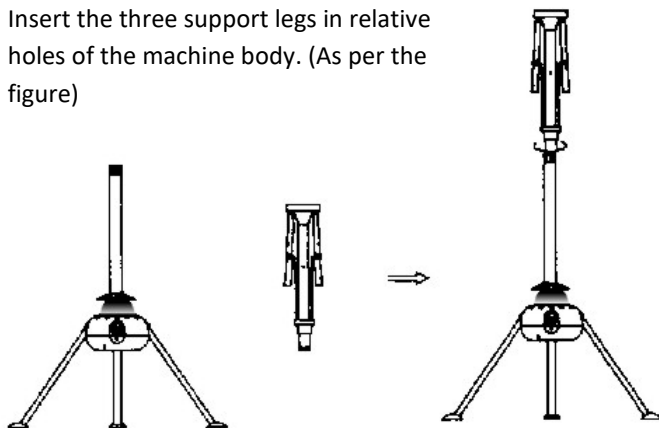

Align the thread part of the upper stay tube (Unit) to the connector, screw down it clockwise (As the figure).

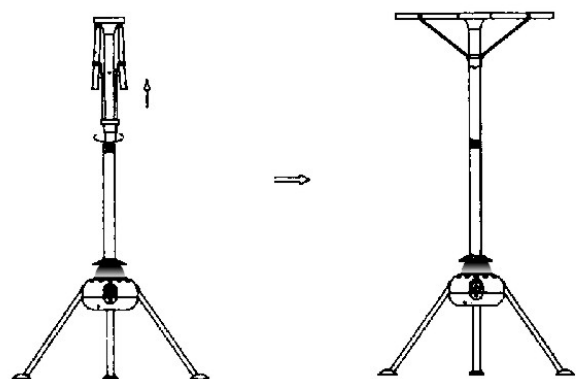

Push the movable sleeve of the upper stay tube upwards until the copper pins click into place. (As the figure)

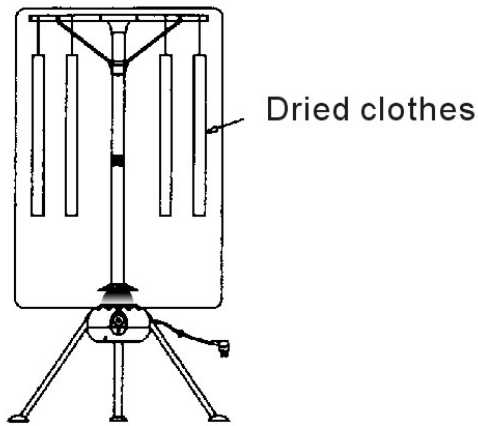

Hang clothes on the hanger uniformly, mount the cover and zip up.

Disassembly steps: reverse procedure of assembly.

4. DIRECTION FOR USE

- 1) Plug the power cord into an electrical outlet.
- 2) Turn the timing switch anticlockwise to (ON), here the power indicator is on.
- 3) The middle position of the dial is off (OFF).
- 4) To set the timer turn the timing switch clockwise to the desired length of time. Timing is up to 180 minutes

MAINTENANCE

If the supply cord is damaged, it must be replaced by the manufacturer, its agent or similarly qualified persons in order to avoid hazard.

TROUBLESHOOTING

	Symptom	Reason
1	The power indicator is not on and the machine does not work after switch on.	1. Power failure
		2. Broken fuse of the socket
		3. The plug is not inserted well
		4. *broken fuse of the machine
2	Over long drying (>3h)	1. Too thick clothes
		2. Clothes without dewatering
		3. Air leakage from the cover
3	Sudden stop during drying	1. The protection circuit acts when the inlet and the outlet are blocked by clothes or others
		2. Exceed set time

Attention: please contact us or professional repairing personnel for faults with “*”, never disassemble by yourself!

WARNING

1. This appliance is intended only for drying textiles washed in water.
2. Take care not to overload, Max weight 10kg total, distribute evenly to maintain balance.
3. Never block the air inlet/outlet.

SAFETY ADVICE

Read all instructions before using this Clothes dryer Pod.

Keep the running or idling machine more than 1.5 m far from any water supply and fire source.

Never clean the machine with water rinsing; only wipe it with wet cloth.

Before drying the clothes, please wring out to avoid water dropping on the ground, improve insulation, shorten duration of drying, and save energy.

Extreme caution is necessary when the Clothes dryer Pod is being used near children or people with disabilities, when the Clothes dryer Pod is in operation and unattended.

Always unplug Clothes dryer Pod when not in use. To disconnect Clothes dryer Pod, remove plug from outlet.

Do not use outdoors.

Arrange cord away from walkways and where it will not be a trip hazard.

Do not insert or allow foreign objects to enter any ventilation or exhaust opening as this may cause an electric shock, fire, or damage the Clothes dryer Pod.

Do not use in an area where gasoline, paints, or flammable liquids are stored.

Use this Clothes dryer Pod only as described in this manual. Any other use not recommended by the manufacturer may cause fire, electric shock, or injury to persons.

Keep these instructions for your later reference.

CAUTION:

THIS CLOTHES DRYER POD ONLY OPERATES IN UPRIGHT POSITION.

STORE THE CLOTHES DRYER POD IN COOL DRY LOCATION WHEN NOT IN USE.

DO NOT STORE UNTIL THE CLOTHES DRYER POD HAS COOLED DOWN.

ANY OTHER SERVICING SHOULD BE PERFORMED BY AN AUTHORIZED SERVICE REPRESENTATIVE.

THE CLOTHES DRYER POD MUST NOT BE LOCATED IMMEDIATELY BELOW A SOCKET-OUTLET.

WARNINGS AND SAFETY INSTRUCTIONS:

WHEN USING ELECTRICAL APPLIANCES, BASIC SAFETY PRECAUTIONS SHOULD ALWAYS BE FOLLOWED:

- READ ALL INSTRUCTIONS BEFORE USE.
- FOR DOMESTIC INDOOR USE ONLY.
- DO NOT USE OUTDOORS OR FOR COMMERCIAL USE.
- DO NOT USE THIS APPLIANCE FOR ANY OTHER USE THAN THE INTENDED USE IT IS DESIGNED FOR.
- ONLY USE WITH THE MAINS ADAPTOR/CHARGER SUPPLIED.
- **DO NOT** USE ANY OTHER MAINS ADAPTOR/CHARGER AS THIS MAY CAUSE DAMAGE AND INVALIDATES ANY WARRANTY YOU MAY HAVE.
- BEFORE USE, CHECK THOROUGHLY FOR ANY DEFECTS AND DO NOT USE IF DEFECTS ARE FOUND. TAKE CARE NOT TO DROP THE APPLIANCE AS HEAVY IMPACTS MAY CAUSE INTERNAL DAMAGE.
- BEFORE CONNECTING THE APPLIANCE, CHECK IF THE VOLTAGE INDICATED ON THE BOTTOM OF THE APPLIANCE IS IN ACCORDANCE WITH THE MAINS VOLTAGE IN YOUR HOME.
- CHECK THE APPLIANCE AND POWER CABLE CAREFULLY FOR DAMAGE BEFORE EACH USE.
- DO NOT COVER THE ITEM IN ANY WAY WHEN IN USE AS THIS MAY CAUSE OVERHEATING.
- USE ON A LEVEL, STABLE SURFACE.
- NEVER TOUCH THE PLUG WITH WET HANDS
- DO NOT PLACE ON OR NEAR HEAT SOURCES.
- KEEP ITEM AT LEAST 1M AWAY FROM COMBUSTIBLE MATERIAL SUCH AS FURNITURE, CUSHIONS, BEDDING, PAPER, CLOTHES, CURTAINS ETC.
- DO NOT PLACE THIS ITEM IMMEDIATELY BELOW A SOCKET-OUTLET. (For heaters and Ovens and Dehumidifiers)
- **TO REDUCE THE RISK OF FIRE OR ELECTRIC SHOCK DO NOT USE WITH AN EXTENSION CORD.**
- NEVER REMOVE THE PLUG BY PULLING ON THE POWER CORD.
- DO NOT LET THE POWER CABLE HANG OVER THE EDGE OF A TABLE OR COUNTER, OR TOUCH HOT SURFACES.
- **DO NOT LEAVE SWITCHED ON OR UNATTENDED.**
- **SWITCH OFF AFTER USE OR IF LEAVING THE ROOM TO AVOID RISK OF OVERHEATING OR FIRE.**
- THIS APPLIANCE CAN BE USED BY CHILDREN AGED FROM 8 YEARS AND ABOVE, AND PERSONS WITH REDUCED PHYSICAL, SENSORY OR MENTAL CAPABILITIES OR LACK OF EXPERIENCE AND KNOWLEDGE IF THEY HAVE BEEN GIVEN SUPERVISION OR INSTRUCTION CONCERNING USE OF THE APPLIANCE IN A SAFE WAY AND UNDERSTAND THE HAZARDS INVOLVED. CHILDREN SHALL NOT PLAY WITH THE APPLIANCE. CLEANING AND USER MAINTENANCE SHALL NOT BE MADE BY CHILDREN WITHOUT SUPERVISION.
- CHILDREN OF LESS THAN 3 YEARS SHOULD BE KEPT AWAY UNLESS CONTINUOUSLY SUPERVISED.
- **SOME PARTS OF THIS PRODUCT CAN BECOME VERY HOT AND CAUSE BURNS. PARTICULAR ATTENTION HAS TO BE GIVEN WHERE CHILDREN AND VULNERABLE PEOPLE ARE PRESENT.**
- THE USE OF ANY ACCESSORY OR ATTACHMENTS NOT RECOMMENDED BY COOPERS OF STORTFORD MAY CAUSE INJURIES AND INVALIDATE ANY WARRANTY YOU MAY HAVE.
- ENSURE THERE IS SUFFICIENT DISTANCE BETWEEN THIS APPLIANCE AND OTHER ITEMS ON THE WORK SURFACE OR SUFFICIENT DISTANCE BETWEEN THE APPLIANCE AND THE CONFINES OF THE AREA IN WHICH IT IS SITUATED. WE RECOMMEND A MINIMUM ALL ROUND CLEARANCE OF AT LEAST 10CM.
- ALLOW THE ITEM TO COOL THOROUGHLY BEFORE PUTTING ON OR TAKING OFF PARTS OR PLACING IN STORAGE (ANY ITEM WITH HEATING ELEMENTS/FUNCTIONS)

- TO PROTECT AGAINST ELECTRIC SHOCK, DO NOT IMMERSE POWER CABLE, MAINS ADAPTOR/ CHARGER OR APPLIANCE, IN WATER OR ANY OTHER LIQUID.
- UNPLUG FROM OUTLET WHEN NOT IN USE AND BEFORE CLEANING.
- DO NOT OPERATE ANY APPLIANCE WITH A DAMAGED POWER CABLE OR MAINS ADAPTOR/ CHARGER OR AFTER THE APPLIANCE MALFUNCTIONS OR HAS BEEN DAMAGED IN ANY MANNER. WE RECOMMEND THAT THE POWER CABLE IS NOT KINKED OR STORED IN A TWISTED MANNER, AND THAT YOU REGULARLY CHECK ITS CONDITION.
- ANY REPAIRS MUST BE CONDUCTED BY A QUALIFIED ELECTRICIAN OR ELECTRICAL SERVICE AGENT.

PLUG WIRING

This appliance is supplied with a BS1363 3 Pin mains adaptor

DO NOT use if the socket outlets in your home are not suitable for this product's mains adaptor/ charger plug pins. Attempts to insert the mains adaptor/charger into the wrong socket are likely to cause electric hazard or damage.

DO NOT use with any other mains adaptor/charger than the one that is supplied with this product.

PLUG FUSE (UK / NI ONLY)

This appliance is fitted with a moulded BS 1363 13-amp plug. This is fitted with a 13 amp fuse.

If you have to replace the fuse, only those that are ASTA or BSI approved to BS1362 should be used.

If there is a fuse cover fitted, this cover must be re-fitted after changing the fuse. If the fuse cover is lost or damaged the plug must not be used. Spare fuse holders and fuses are available from electrical outlets. If the socket outlets in your home or office are not suitable for this product's plug, the plug must be removed and disposed of safely. Attempts to insert the plug into the wrong socket is likely to cause electric hazard.

CARE AND CLEANING INSTRUCTIONS

- Always switch off and unplug before cleaning.
- Do NOT immerse in water. Risk of electric shock.
- Do NOT use abrasive cleaners or sharp utensils to clean this appliance.
- Wipe surfaces with a soft dry cloth.
- Allow to dry thoroughly before further use.
- Store the appliance in a cool, dry place.

DISPOSAL

We use recyclable or recycled packaging where possible

Please dispose of all packaging in accordance with your local authority's recycling regulations

At the end of the product's lifespan check with your local council authorized household waste recycling centre for disposal.

Plastic Polybags – this is made from the following recyclable plastic.

Code & Symbol	
Type of Plastic	Low Density Polyethylene

DEUTSCHE ANLEITUNG



Details zur Leistung: Spannung: AC220-240V
Frequenz: 50Hz
Nennleistung: 800W
Erweiterte Größe: H150 x B66 x T66cm

Bitte lesen Sie diese Bedienungsanleitung gründlich durch, bevor Sie beginnen, und stellen Sie sicher, dass Sie mit der Bedienung Ihres neuen Wäschetrockners vertraut sind.



Vorsicht
Heiße Oberfläche

VORSICHT! DIE AUSSENFLÄCHEN DIESES ELEKTROGERÄTS WERDEN BEI NORMALEM GEBRAUCH HEISS. ABKÜHLEN LASSEN, BEVOR SIE DIE AUSSENFLÄCHEN BERÜHREN.

BETRIEBSANLEITUNG

1. Bitte prüfen Sie vor dem Einbau das beigefügte Zubehör sorgfältig.

Beschreibung	Qty	Einheit
Hauptmaschine	1	Pc
Obere Schrägrohreinheit	1	Set
Unteres Schrägrohr	1	Pc
Stützfuß	3	Pc
Deckel	1	Pc
Anweisung	1	Pc
Wasserdichte Kappe	1	Pc

2. GESAMTSTRUKTUR:

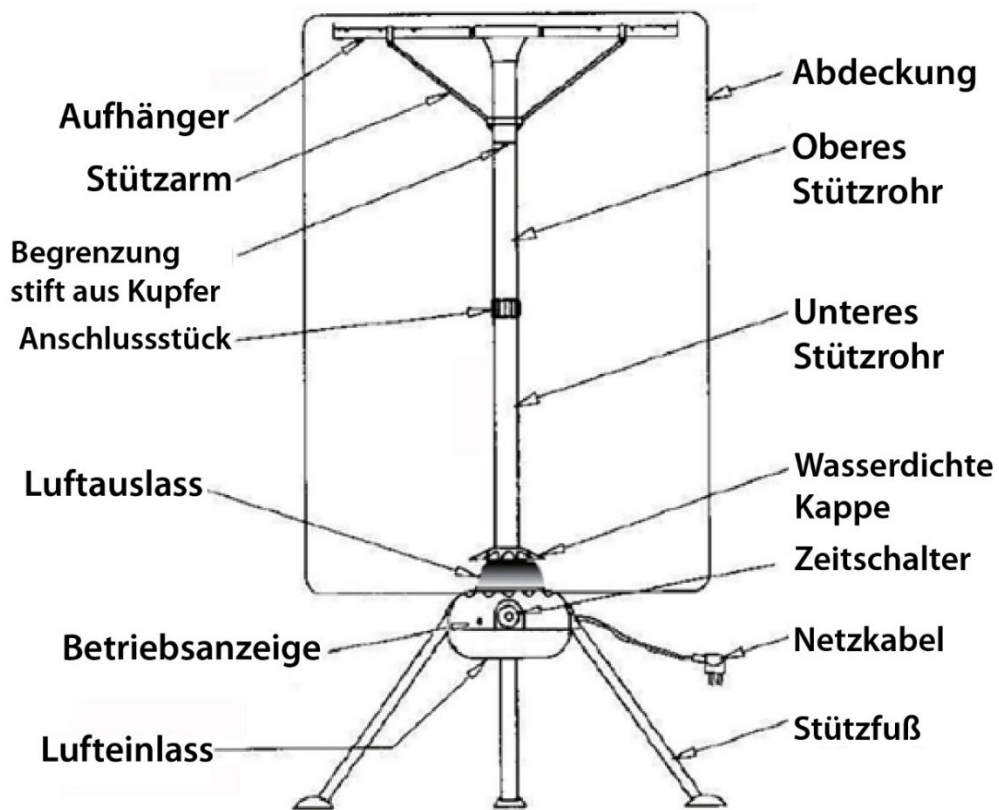

3. SCHRITTE DER INSTALLATION:

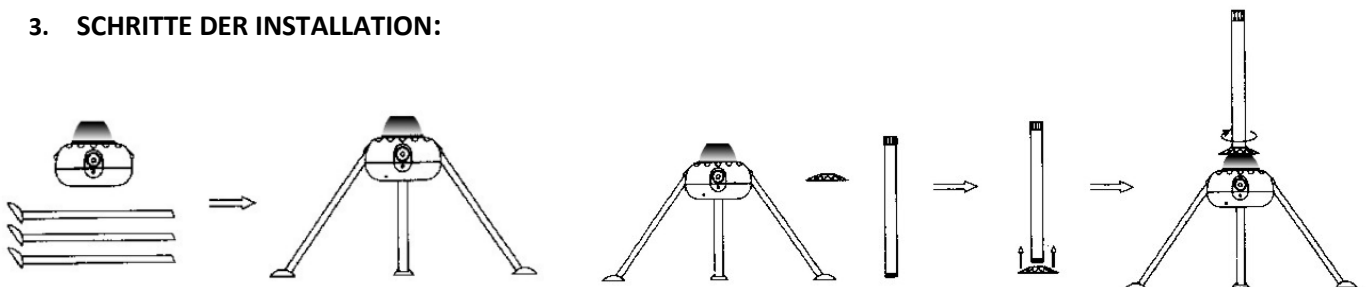

Setzen Sie die drei Stützbeine in die entsprechenden Löcher des Maschinenkörpers ein. (Gemäß der Abbildung)

Montieren Sie die wasserdichte Kappe am unteren Stehrohr. Richten Sie den Gewindeteil an der Mutter am Luftauslass der Maschine aus und schrauben Sie sie im Uhrzeigersinn fest. (Wie in der Abbildung)

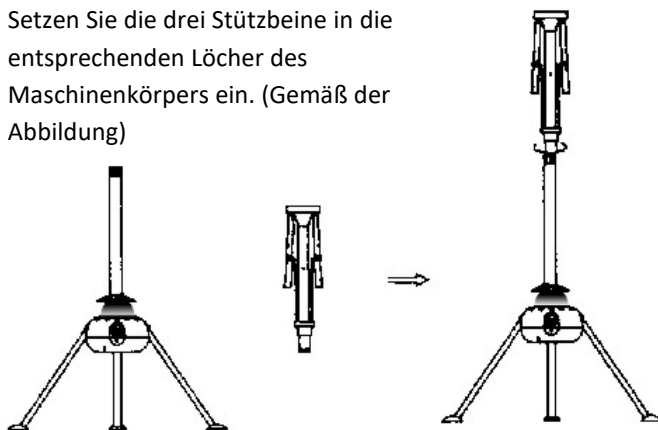

Richten Sie den Gewindeteil des oberen Schrägrohrs (Einheit) am Anschluss aus und schrauben Sie ihn im Uhrzeigersinn fest (wie in der Abbildung dargestellt).

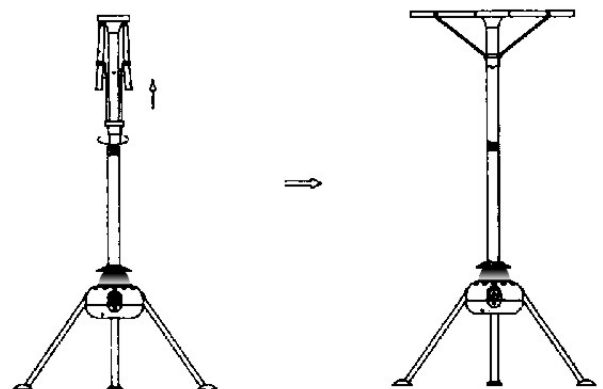

Schieben Sie die bewegliche Hülse des oberen Schräghalterohrs nach oben, bis die Kupferstifte einrasten. (Wie die Abbildung)

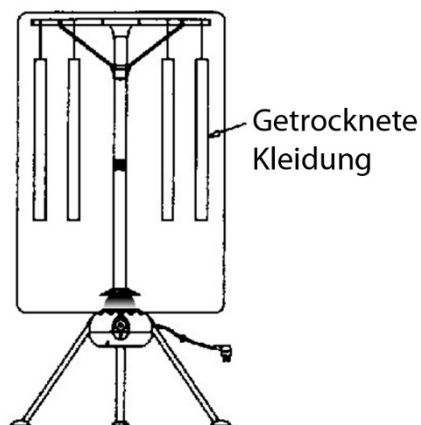

Hängen Sie die Kleidung gleichmäßig auf den Kleiderbügel, montieren Sie die Abdeckung und schließen Sie den Reißverschluss.

Demontageschritte: umgekehrtes Verfahren der Montage.

4. GEBRAUCHSANWEISUNG

- 1) Stecken Sie das Netzkabel in eine Steckdose.
- 2) Drehen Sie den Zeitschalter gegen den Uhrzeigersinn auf (ON), hier leuchtet die Betriebsanzeige.
- 3) Die mittlere Position des Drehreglers ist aus (OFF).
- 4) Um den Timer einzustellen, drehen Sie den Zeitschalter im Uhrzeigersinn auf die gewünschte Zeitdauer. Die Zeitmessung beträgt bis zu 180 Minuten

INSTANDHALTUNG

Wenn das Netzkabel beschädigt ist, muss es vom Hersteller, seinem Vertreter oder ähnlich qualifizierten Personen ausgetauscht werden, um Gefahren zu vermeiden.

FEHLERBEHEBUNG

	Symptom	Reason
1	Die Betriebsanzeige leuchtet nicht und die Maschine funktioniert nach dem Einschalten nicht.	1. Stromausfall
		2. Defekte Sicherung der Steckdose
		3. Der Stecker ist nicht gut eingesteckt
		4. *defekte Sicherung der Maschine
2	Über lange Trocknung (>3h)	1. Zu dicke Kleidung
		2. Kleidung ohne Entwässerung
		3. Luftaustritt aus dem Deckel
3	Plötzlicher Stopp während des Trocknens	1. Die Schutzschaltung greift, wenn der Einlass und der Auslass durch Kleidung oder andere blockiert werden
		2. Überschreiten Sie die eingestellte Zeit

Aufmerksamkeit: Bei Fehlern mit "*" wenden Sie sich bitte an uns oder professionelles Reparaturpersonal, niemals selbst zerlegen!

WARNUNG

- 1) Dieses Gerät ist nur zum Trocknen von Textilien bestimmt, die in Wasser gewaschen werden.
- 2) Achten Sie darauf, dass es nicht überlastet wird, maximales Gewicht insgesamt 10 kg, gleichmäßig verteilen, um das Gleichgewicht zu halten.
- 3) Blockieren Sie niemals den Lufteinlass/-auslass.

SICHERHEITSHINWEISE

Lesen Sie alle Anweisungen, bevor Sie diesen Wäschetrockner Pod verwenden.

Halten Sie die laufende oder im Leerlauf befindliche Maschine mehr als 1,5 m von jeder Wasserversorgung und Feuerquelle entfernt.

Reinigen Sie die Maschine niemals mit Wasser; Wischen Sie es nur mit einem feuchten Tuch ab.

Wringen Sie die Kleidung vor dem Trocknen aus, um zu vermeiden, dass Wasser auf den Boden tropft, die Isolierung zu verbessern, die Trocknungsdauer zu verkürzen und Energie zu sparen.

Äußerste Vorsicht ist geboten, wenn der Wäschetrockner in der Nähe von Kindern oder Menschen mit Behinderungen verwendet wird, wenn der Wäschetrockner in Betrieb und unbeaufsichtigt ist.

Trennen Sie den Wäschetrockner immer vom Stromnetz, wenn er nicht verwendet wird. Um den Wäschetrockner-Pod zu trennen, ziehen Sie den Stecker aus der Steckdose.

Nicht im Freien verwenden.

Ordnen Sie das Kabel außerhalb von Gehwegen an Orten an, an denen es keine Stolperfalle darstellt.

Führen Sie keine Be- oder Abluftöffnungen in Be- oder Entlüftungsöffnungen ein und lassen Sie keine Fremdkörper eindringen, da dies zu einem Stromschlag, einem Brand oder einer Beschädigung des Wäschetrockners führen kann.

Nicht in einem Bereich verwenden, in dem Benzin, Farben oder brennbare Flüssigkeiten gelagert werden.

Verwenden Sie diesen Wäschetrockner-Pod nur wie in diesem Handbuch beschrieben. Jede andere Verwendung, die nicht vom Hersteller empfohlen wird, kann zu Bränden, Stromschlägen oder Verletzungen von Personen führen.

Bewahren Sie diese Anweisungen für Ihre spätere Referenz auf.

VORSICHT:

DIESER WÄSCHETROCKNER FUNKTIONIERT NUR IN AUFRECHTER POSITION.

LAGERN SIE DIE WÄSCHETROCKNERKAPSEL AN EINEM KÜHLEN, TROCKENEN ORT, WENN SIE NICHT VERWENDET WERDEN.

NICHT LAGERN, BIS DIE WÄSCHETROCKNERKAPSEL ABGEKÜHLT IST.

ALLE ANDEREN WARTUNGSARBEITEN SOLLTEN VON EINEM AUTORISIERTEN SERVICEMITARBEITER DURCHFÜHRT WERDEN.

DIE WÄSCHETROCKNERKABINE DARF SICH NICHT UNMITTELBAR UNTER EINER STECKDOSE BEFINDEN.

WARNHINWEISE UND SICHERHEITSHINWEISE:

BEI DER VERWENDUNG VON ELEKTROGERÄTEN SOLLTEN IMMER GRUNDLEGENDE SICHERHEITSVORKEHRUNGEN GETROFFEN WERDEN:

- LESEN SIE VOR GEBRAUCH ALLE ANWEISUNGEN.
- NUR FÜR DEN HÄUSLICHEN INNENGEBRAUCH.
- NICHT IM FREIEN ODER FÜR DEN GEWERBLICHEN GEBRAUCH VERWENDEN.
- VERWENDEN SIE DIESES GERÄT NICHT FÜR EINEN ANDEREN ALS DEN BESTIMMUNGSGEMÄSSEN GEBRAUCH, FÜR DEN ES BESTIMMT IST.
- NUR MIT DEM MITGELIEFERTEN NETZTEIL/LADEGERÄT VERWENDEN.
- **VERWENDEN SIE KEIN** ANDERES NETZTEIL/LADEGERÄT, DA DIES ZU SCHÄDEN FÜHREN UND DIE GARANTIE UNGÜLTIG MACHEN KANN.
- PRÜFEN SIE VOR DEM GEBRAUCH GRÜNDLICH AUF MÄNGEL UND VERWENDEN SIE SIE NICHT, WENN FEHLER FESTGESTELLT WERDEN. ACHTEN SIE DARAUF, DAS GERÄT NICHT FALLEN ZU LASSEN, DA SCHWERE STÖSSE ZU INNEREN SCHÄDEN FÜHREN KÖNNEN.
- PRÜFEN SIE VOR DEM ANSCHLIESSEN DES GERÄTS, OB DIE AUF DER UNTERSEITE DES GERÄTS ANGEGEBENE SPANNUNG MIT DER NETZSPANNUNG IN IHREM HAUS ÜBEREINSTIMMT.
- ÜBERPRÜFEN SIE DAS GERÄT UND DAS NETZKABEL VOR JEDEM GEBRAUCH SORGFÄLTIG AUF BESCHÄDIGUNGEN.
- DECKEN SIE DEN ARTIKEL WÄHREND DES GEBRAUCHS IN KEINER WEISE AB, DA DIES ZU EINER ÜBERHITZUNG FÜHREN KANN.
- VERWENDUNG AUF EINEM EBENEN, STABILEN UNTERGRUND.
- BERÜHREN SIE DEN STECKER NIEMALS MIT NASSEN HÄNDEN
- NICHT AUF ODER IN DER NÄHE VON WÄRMEQUELLEN AUFSTELLEN.
- HALTEN SIE DEN ARTIKEL MINDESTENS 1 M VON BRENNBAREM MATERIAL WIE MÖBELN, KISSEN, BETTWÄSCHE, PAPIER, KLEIDUNG, VORHÄNGEN USW. ENTFERNT.
- STELLEN SIE DIESEN ARTIKEL NICHT DIREKT UNTER EINE STECKDOSE. (Für Heizungen und Öfen und Luftentfeuchter)

- **UM DIE GEFAHR EINES BRANDES ODER STROMSCHLAGS ZU VERRINGERN, NICHT MIT EINEM VERLÄNGERUNGSKABEL VERWENDEN.**
- ZIEHEN SIE NIEMALS DEN STECKER, INDEM SIE AM NETZKABEL ZIEHEN.
- LASSEN SIE DAS NETZKABEL NICHT ÜBER DIE KANTE EINES TISCHES ODER EINER THEKE HÄNGEN UND BERÜHREN SIE KEINE HEISSEN OBERFLÄCHEN.
- **LASSEN SIE ES NICHT EINGESCHALTET ODER UNBEAUFICHTIGT.**
- **AUSSCHALTEN NACH GEBRAUCH ODER BEIM VERLASSEN DES RAUMES, UM ÜBERHITZUNGS- ODER BRANDGEFAHR ZU VERMEIDEN.**
- DIESES GERÄT KANN VON KINDERN AB 8 JAHREN UND PERSONEN MIT EINGESCHRÄNKTE KÖRPERLICHEN, SENSORISCHEN ODER GEISTIGEN FÄHIGKEITEN ODER MANGEL AN ERFAHRUNG UND WISSEN VERWENDET WERDEN, WENN SIE BEAUFICHTIGT ODER IN DIE SICHERE VERWENDUNG DES GERÄTS EINGEWIESEN WURDEN UND DIE DAMIT VERBUNDENEN GEFAHREN VERSTEHEN. KINDER DÜRFEN NICHT MIT DEM GERÄT SPIELEN. REINIGUNG UND WARTUNG DURCH DEN BENUTZER DÜRFEN NICHT VON KINDERN OHNE AUFSICHT DURCHGEFÜHRT WERDEN.
- KINDER UNTER 3 JAHREN SOLLTEN FERNGEHALTEN WERDEN, ES SEI DENN, SIE WERDEN STÄNDIG BEAUFICHTIGT.
- **EINIGE TEILE DIESES PRODUKTS KÖNNEN SEHR HEISS WERDEN UND VERBRENNUNGEN VERURSACHEN. BESONDERE AUFMERKSAMKEIT IST GEBOTEN, WENN KINDER UND SCHUTZBEDÜRFTIGE PERSONEN ANWESEND SIND.**
- DIE VERWENDUNG VON ZUBEHÖR ODER ANBAUGERÄTEN, DIE NICHT VON COOPERS OF STORTFORD EMPFOHLEN WERDEN, KANN ZU VERLETZUNGEN FÜHREN UND ZUM ERLÖSCHEN IHRER GARANTIE FÜHREN.
- STELLEN SIE SICHER, DASS ZWISCHEN DIESEM GERÄT UND ANDEREN GEGENSTÄNDEN AUF DER ARBEITSFLÄCHE EIN AUSREICHENDER ABSTAND ODER EIN AUSREICHENDER ABSTAND ZWISCHEN DEM GERÄT UND DEN GRENZEN DES BEREICHS, IN DEM ES AUFGESTELLT IST, VORHANDEN IST. WIR EMPFEHLEN EINEN MINDESTABSTAND VON MINDESTENS 10 CM.
- LASSEN SIE DEN GEGENSTAND GRÜNDLICH ABKÜHLEN, BEVOR SIE TEILE AN- ODER ABBAUEN ODER EINLAGERN (ALLE GEGENSTÄNDE MIT HEIZELEMENTEN/-FUNKTIONEN)
- ZUM SCHUTZ VOR STROMSCHLÄGEN TAUCHEN SIE NETZKABEL, NETZTEIL/LADEGERÄT ODER GERÄT NICHT IN WASSER ODER ANDERE FLÜSSIGKEITEN.
- ZIEHEN SIE DEN NETZSTECKER AUS DER STECKDOSE, WENN SIE NICHT VERWENDET WERDEN UND VOR DER REINIGUNG.
- BETREIBEN SIE KEIN GERÄT MIT EINEM BESCHÄDIGTEN NETZKABEL ODER NETZTEIL/LADEGERÄT ODER NACHDEM DAS GERÄT EINE FEHLFUNKTION AUFWEIST ODER IN IRGENDWEISE BESCHÄDIGT WURDE. WIR EMPFEHLEN, DAS NETZKABEL NICHT ZU KNICKEN ODER VERDREHT ZU LAGERN UND DEN ZUSTAND REGELMÄSSIG ZU ÜBERPRÜFEN.
- ALLE REPARATUREN MÜSSEN VON EINEM QUALIFIZIERTEN ELEKTRIKER ODER ELEKTROTECHNIKER DURCHGEFÜHRT WERDEN.

STECKER-VERKABELUNG

Dieses Gerät wird mit einem 3-poligen Netzteil BS1363 geliefert

NICHT verwenden, wenn die Steckdosen in Ihrem Haus nicht für die Netzadapter-/Ladesteckerstifte dieses Produkts geeignet sind. Versuche, das Netzteil/Ladegerät in die falsche Steckdose einzustecken, können zu elektrischen Gefahren oder Schäden führen.

NICHT mit einem anderen Netzteil/Ladegerät als dem mit diesem Produkt gelieferten verwenden.

STECKERSICHERUNG (NUR UK / NI)

Dieses Gerät ist mit einem geformten 13-Ampere-Stecker BS 1363 ausgestattet. Diese ist mit einer 13 Ampere Sicherung ausgestattet.

Wenn Sie die Sicherung austauschen müssen, sollten nur solche verwendet werden, die nach ASTA oder BSI nach BS1362 zugelassen sind.

Wenn eine Sicherungsabdeckung montiert ist, muss diese Abdeckung nach dem Wechsel der Sicherung wieder angebracht werden. Wenn die Sicherungsabdeckung verloren geht oder beschädigt wird, darf der Stecker nicht verwendet werden. Ersatzsicherungshalter und Sicherungen sind in der Steckdose erhältlich. Wenn die Steckdosen in Ihrem Zuhause oder Büro nicht für den Stecker dieses Produkts geeignet sind, muss der Stecker entfernt und sicher entsorgt werden. Versuche, den Stecker in die falsche Steckdose zu stecken, führen wahrscheinlich zu elektrischen Gefahren.

PFLEGE- UND REINIGUNGSHINWEISE

- Schalten Sie immer aus und ziehen Sie den Netzstecker, bevor Sie reinigen.
- Tauchen Sie NICHT in Wasser. Gefahr eines Stromschlags.
- Verwenden Sie KEINE Scheuermittel oder scharfen Utensilien, um dieses Gerät zu reinigen.
- Wischen Sie die Oberflächen mit einem weichen, trockenen Tuch ab.
- Vor dem weiteren Gebrauch gründlich trocknen lassen.
- Lagern Sie das Gerät an einem kühlen, trockenen Ort.

BESEITIGUNG

Wir verwenden nach Möglichkeit recycelbare oder recycelte Verpackungen
Bitte entsorgen Sie alle Verpackungen gemäß den Recyclingvorschriften Ihrer
örtlichen Behörde

Erkundigen Sie sich am Ende der Lebensdauer des Produkts zur Entsorgung an das
von Ihrer Gemeinde autorisierte Recyclingzentrum für Hausmüll.
Polybeutel aus Kunststoff – dieser wird aus folgendem recycelbarem Kunststoff
hergestellt.

Code & Symbol	 LDPE
Art des Kunststoffs	Polyethylen niedriger Dichte

INSTRUCTIONS EN FRANÇAIS



Détails de l'alimentation: Tension : AC220-240V
Fréquence : 50Hz
Puissance nominale : 800 W
Taille étendue : H150 x L66 x P66cm

Veillez lire attentivement ce manuel d'instructions avant de commencer et assurez-vous de bien connaître le fonctionnement de votre nouvelle dosette de sècheuse.



Attention
Surface chaude

PRUDENCE! LES SURFACES EXTERNES DE CET APPAREIL ÉLECTRIQUE DEVIENDRONT CHAUDES LORS D'UNE UTILISATION NORMALE. LAISSER REFROIDIR AVANT DE TOUCHER LES SURFACES EXTERNES.

MODE D'EMPLOI

1. Avant l'installation, veuillez vérifier attentivement les accessoires ci-joints.

Description	Qté	Unité
Machine principale	1	Pc
Unité de tube de séjour supérieur	1	Set
Tube de séjour inférieur	1	Pc
Jambe de force	3	Pc
Couvrir	1	Pc
Instruction	1	Pc
Casquette étanche	1	Pc

2. STRUCTURE GLOBALE :

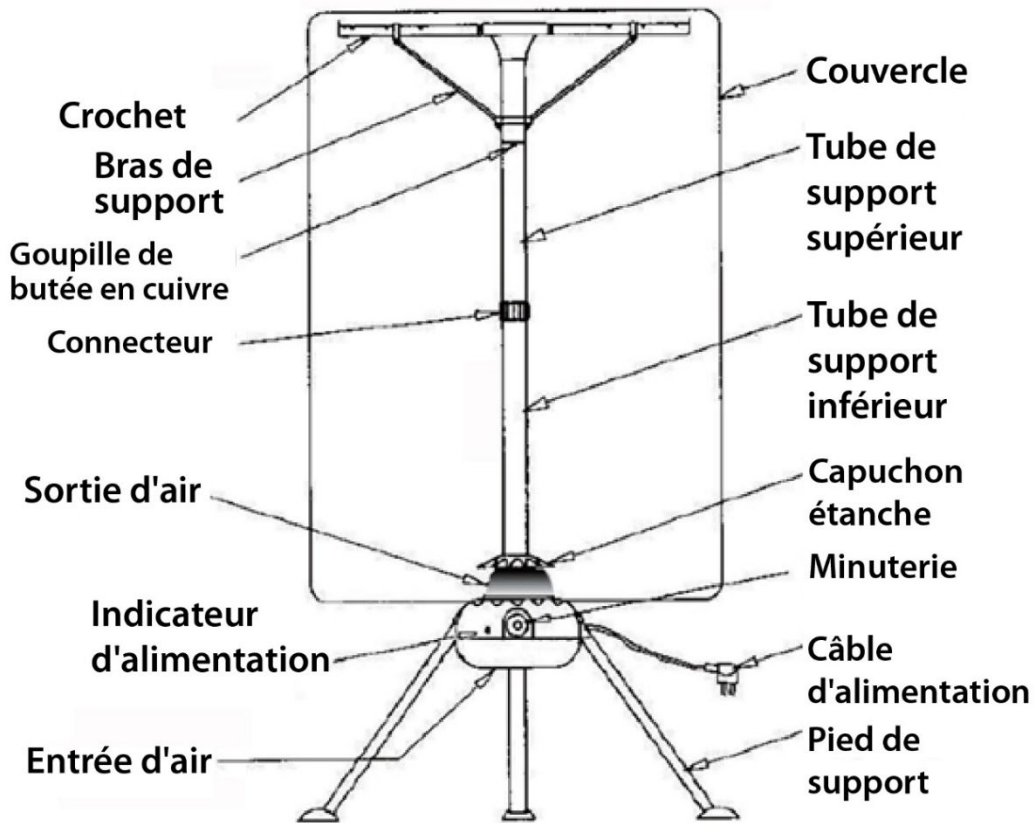

3. ÉTAPES D'INSTALLATION:

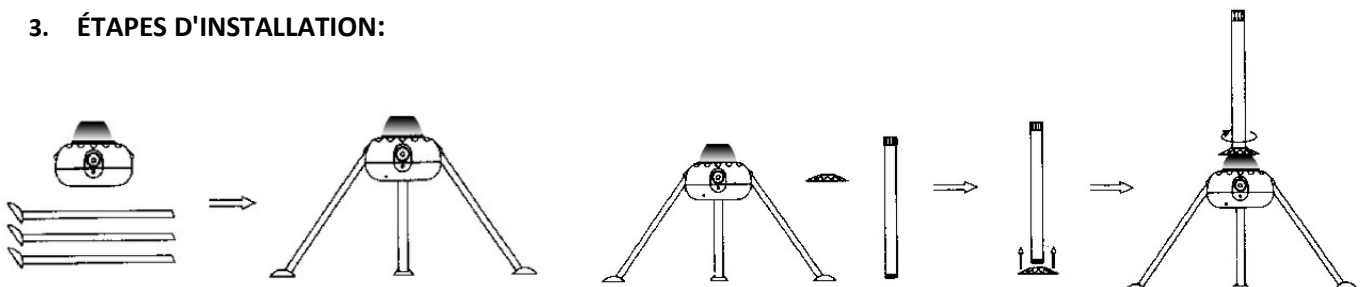

Insérez les trois béquilles dans les trous correspondants du corps de la machine. (Selon la figure)

Montez le capuchon étanche sur le tube de séjour inférieur, alignez sa partie fileté sur l'écrou à la sortie d'air de la machine, vissez dans le sens des aiguilles d'une montre. (Comme le chiffre)

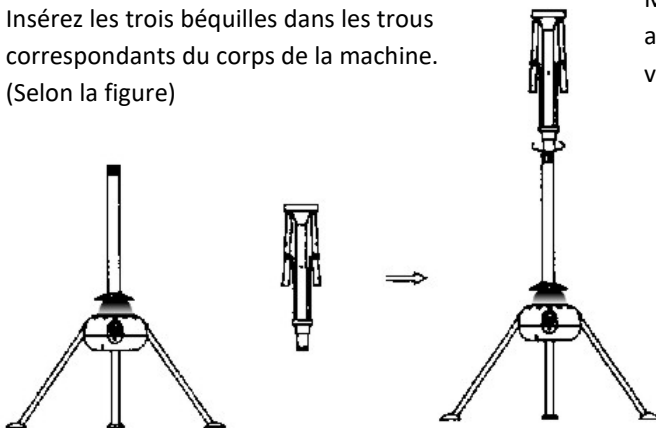

Alignez la partie fileté du tube de séjour supérieur (unité) sur le connecteur, vissez-la dans le sens des aiguilles d'une montre (comme sur la figure).

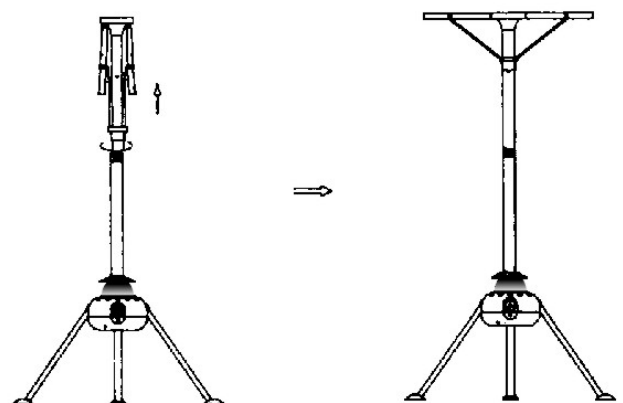

Poussez le manchon mobile du tube de hauban supérieur vers le haut jusqu'à ce que les goupilles en cuivre s'enclenchent. (Comme la figure)

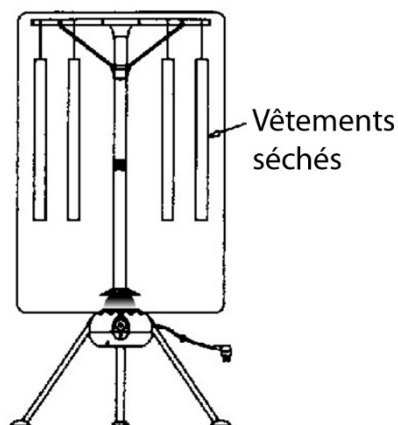

Accrochez les vêtements sur le cintre uniformément, montez le couvercle et fermez la fermeture éclair.

Étapes de démontage : procédure inverse de montage.

4. MODE D'EMPLOI

- 1) Branchez le cordon d'alimentation dans une prise électrique.
- 2) Tournez le commutateur de synchronisation dans le sens inverse des aiguilles d'une montre sur (ON), ici le voyant d'alimentation est allumé.
- 3) La position médiane du cadran est éteinte (OFF).
- 4) Pour régler la minuterie, tournez le commutateur de synchronisation dans le sens des aiguilles d'une montre jusqu'à la durée souhaitée. La durée est de 180 minutes maximum

ENTRETIEN

Si le cordon d'alimentation est endommagé, il doit être remplacé par le fabricant, son agent ou des personnes de qualification similaire afin d'éviter tout danger.

TROUBLESHOOTING

	Symptôme	Raison
1	Le voyant d'alimentation n'est pas allumé et la machine ne fonctionne pas après la mise en marche.	<ol style="list-style-type: none"> 1. Panne de courant 2. Fusible cassé de la prise 3. La prise n'est pas bien insérée 4. *fusible cassé de la machine
2	Séchage plus long (>3h)	<ol style="list-style-type: none"> 1. Vêtements trop épais 2. Vêtements sans déshydratation 3. Fuite d'air du couvercle
3	Arrêt soudain pendant le séchage	<ol style="list-style-type: none"> 1. Le circuit de protection agit lorsque l'entrée et la sortie sont bloquées par des vêtements ou autres 2. Dépasser le temps défini

Attention : veuillez nous contacter ou contacter un réparateur professionnel pour les défauts avec « * », ne démontez jamais vous-même !

AVERTISSEMENT

- 1) Cet appareil est destiné uniquement au séchage des textiles lavés à l'eau.
- 2) Veillez à ne pas surcharger, poids maximum 10kg au total, répartissez uniformément pour maintenir l'équilibre.
- 3) Ne bloquez jamais l'entrée/sortie d'air.

CONSEILS DE SÉCURITÉ

Lisez toutes les instructions avant d'utiliser cette dosette de sècheuse.

Gardez la machine en marche ou au ralenti à plus de 1,5 m de toute source d'approvisionnement en eau et d'incendie..
Ne nettoyez jamais la machine avec un rinçage à l'eau ; essuyez-le uniquement avec un chiffon humide.

Before drying the clothes, please wring out to avoid water dropping on the ground, improve insulation, shorten duration of drying, and save energy.

Une extrême prudence est nécessaire lorsque la nacelle de la sècheuse est utilisée à proximité d'enfants ou de personnes handicapées, lorsque la nacelle de la sècheuse est en marche et sans surveillance.

Débranchez toujours la capsule de la sècheuse lorsqu'elle n'est pas utilisée. Pour débrancher la cabine de la sècheuse, retirez la fiche de la prise.

Ne pas utiliser à l'extérieur.

Rangez le cordon loin des allées et à un endroit où il ne risque pas de trébucher.

N'insérez pas ou ne laissez pas d'objets étrangers pénétrer dans une ouverture de ventilation ou d'évacuation, car cela pourrait provoquer un choc électrique, un incendie ou endommager la capsule de la sècheuse.

Ne pas utiliser dans un endroit où sont stockés de l'essence, des peintures ou des liquides inflammables.

Utilisez cette dosette de sècheuse uniquement comme décrit dans ce manuel. Toute autre utilisation non recommandée par le fabricant peut provoquer un incendie, un choc électrique ou des blessures.

Conservez ces instructions pour référence ultérieure.

PRUDENCE:

CETTE NACELLE DE SÈCHE-LINGE NE FONCTIONNE QU'EN POSITION VERTICALE.

RANGÉZ LA DOSETTE DE LA SÈCHEUSE DANS UN ENDROIT FRAIS ET SEC LORSQU'ELLE N'EST PAS UTILISÉE.

NE PAS STOCKER TANT QUE LA NACELLE DE LA SÈCHEUSE N'A PAS REFROIDI.

TOUT AUTRE ENTRETIEN DOIT ÊTRE EFFECTUÉ PAR UN REPRÉSENTANT DE SERVICE AGRÉÉ.

LA DOSETTE DE LA SÈCHEUSE NE DOIT PAS ÊTRE SITUÉE IMMÉDIATEMENT SOUS UNE PRISE DE COURANT.

AVERTISSEMENTS ET CONSIGNES DE SÉCURITÉ :

LORS DE L'UTILISATION D'APPAREILS ÉLECTRIQUES, DES PRÉCAUTIONS DE SÉCURITÉ DE BASE DOIVENT TOUJOURS ÊTRE SUIVIES :

- LISEZ TOUTES LES INSTRUCTIONS AVANT UTILISATION.
- POUR UN USAGE DOMESTIQUE À L'INTÉRIEUR UNIQUEMENT.
- NE PAS UTILISER À L'EXTÉRIEUR OU À DES FINS COMMERCIALES.
- N'UTILISEZ PAS CET APPAREIL POUR UNE AUTRE UTILISATION QUE L'USAGE POUR LEQUEL IL EST CONÇU.
- À UTILISER UNIQUEMENT AVEC L'ADAPTATEUR SECTEUR/CHARGEUR FOURNI.
- **N'UTILISEZ PAS D'AUTRE ADAPTATEUR SECTEUR/CHARGEUR CAR CELA POURRAIT CAUSER DES DOMMAGES ET ANNULER TOUTE GARANTIE QUE VOUS POURRIEZ AVOIR.**
- AVANT L'UTILISATION, VÉRIFIEZ SOIGNEUSEMENT QU'IL N'Y A PAS DE DÉFAUTS ET NE L'UTILISEZ PAS SI DES DÉFAUTS SONT TROUVÉS. VEILLES À NE PAS FAIRE TOMBER L'APPAREIL CAR DES CHOCS VIOLENTS PEUVENT CAUSER DES DOMMAGES INTERNES.
- AVANT DE BRANCHER L'APPAREIL, VÉRIFIEZ SI LE VOLTAGE INDIQUÉ AU BAS DE L'APPAREIL EST CONFORME AU VOL SECTEUR DE VOTRE MAISON.
- VÉRIFIEZ SOIGNEUSEMENT QUE L'APPAREIL ET LE CÂBLE D'ALIMENTATION NE SONT PAS ENDOMMAGÉS AVANT CHAQUE UTILISATION.
- NE COUVREZ EN AUCUN CAS L'ARTICLE LORS DE SON UTILISATION, CAR CELA POURRAIT PROVOQUER UNE SURCHAUFFE.
- UTILISATION SUR UNE SURFACE PLANE ET STABLE.
- NE TOUCHEZ JAMAIS LA FICHE AVEC LES MAINS MOUILLÉES
- NE PAS PLACER SUR OU À PROXIMITÉ DE SOURCES DE CHALEUR.
- GARDEZ L'ARTICLE À AU MOINS 1 M DES MATÉRIAUX COMBUSTIBLES TELS QUE LES MEUBLES, LES COUSSINS, LA LITERIE, LE PAPIER, LES VÊTEMENTS, LES RIDEAUX, ETC.
- NE PLACEZ PAS CET ARTICLE IMMÉDIATEMENT SOUS UNE PRISE DE COURANT. (Pour les radiateurs, les fours et les déshumidificateurs)
- **POUR RÉDUIRE LE RISQUE D'INCENDIE OU D'ÉLECTROCUTION, N'UTILISEZ PAS DE RALLONGE.**
- NE DÉBRANCHEZ JAMAIS LA FICHE EN TIRANT SUR LE CORDON D'ALIMENTATION.
- NE LAISSEZ PAS LE CÂBLE D'ALIMENTATION PENDRE DU BORD D'UNE TABLE OU D'UN COMPTOIR, NI TOUCHER DES SURFACES CHAUDES.
- **NE PAS LAISSER ALLUMÉ OU SANS SURVEILLANCE.**
- **ÉTEIGNEZ APRÈS UTILISATION OU SI VOUS QUITTEZ LA PIÈCE POUR ÉVITER TOUT RISQUE DE SURCHAUFFE OU D'INCENDIE.**
- CET APPAREIL PEUT ÊTRE UTILISÉ PAR DES ENFANTS ÂGÉS DE 8 ANS ET PLUS, ET DES PERSONNES AYANT DES CAPACITÉS PHYSIQUES, SENSORIELLES OU MENTALES RÉDUITES OU UN MANQUE D'EXPÉRIENCE ET DE

CONNAISSANCES S'ILS ONT REÇU UNE SUPERVISION OU DES INSTRUCTIONS CONCERNANT L'UTILISATION DE L'APPAREIL EN TOUTE SÉCURITÉ ET COMPRENNENT LES DANGERS ENCOURUS. LES ENFANTS NE DOIVENT PAS JOUER AVEC L'APPAREIL. LE NETTOYAGE ET L'ENTRETIEN PAR L'UTILISATEUR NE DOIVENT PAS ÊTRE EFFECTUÉS PAR DES ENFANTS SANS SURVEILLANCE.

- LES ENFANTS DE MOINS DE 3 ANS DOIVENT ÊTRE TENUS À L'ÉCART À MOINS D'ÊTRE SURVEILLÉS EN PERMANENCE.
- **CERTAINES PARTIES DE CE PRODUIT PEUVENT DEVENIR TRÈS CHAUDES ET PROVOQUER DES BRÛLURES. UNE ATTENTION PARTICULIÈRE DOIT ÊTRE ACCORDÉE LÀ OÙ DES ENFANTS ET DES PERSONNES VULNÉRABLES SONT PRÉSENTS.**
- L'UTILISATION D'UN ACCESSOIRE OU D'ACCESSOIRES NON RECOMMANDÉS PAR COOPERS OF STORTFORD PEUT CAUSER DES BLESSURES ET ANNULER TOUTE GARANTIE QUE VOUS POURRIEZ AVOIR.
- ASSUREZ-VOUS QU'IL Y A UNE DISTANCE SUFFISANTE ENTRE CET APPAREIL ET D'AUTRES OBJETS SUR LA SURFACE DE TRAVAIL OU UNE DISTANCE SUFFISANTE ENTRE L'APPAREIL ET LES LIMITES DE LA ZONE DANS LAQUELLE IL SE TROUVE. NOUS RECOMMANDONS UN DÉGAGEMENT MINIMUM SUR TOUT LE POURTOUR D'AU MOINS 10 CM.
- LAISSEZ L'ARTICLE REFRROIDIR COMPLÈTEMENT AVANT DE METTRE OU D'ENLEVER DES PIÈCES OU DE LE RANGER (TOUT ARTICLE AVEC DES ÉLÉMENTS/FONCTIONS CHAUFFANTS)
- POUR VOUS PROTÉGER CONTRE LES CHOCS ÉLECTRIQUES, NE PLONGEZ PAS LE CÂBLE D'ALIMENTATION, L'ADAPTATEUR SECTEUR/CHARGEUR OU L'APPAREIL DANS L'EAU OU TOUT AUTRE LIQUIDE.
- DÉBRANCHEZ-LE DE LA PRISE LORSQU'IL N'EST PAS UTILISÉ ET AVANT DE LE NETTOYER.
- N'UTILISEZ PAS D'APPAREIL AVEC UN CÂBLE D'ALIMENTATION OU UN ADAPTATEUR/CHARGEUR SECTEUR ENDOMMAGÉ OU APRÈS UN DYSFONCTIONNEMENT DE L'APPAREIL OU APRÈS QU'IL AIT ÉTÉ ENDOMMAGÉ DE QUELQUE MANIÈRE QUE CE SOIT. NOUS VOUS RECOMMANDONS DE NE PAS PLIER OU RANGER LE CÂBLE D'ALIMENTATION DE MANIÈRE TORDUE, ET DE VÉRIFIER RÉGULIÈREMENT SON ÉTAT.
- TOUTE RÉPARATION DOIT ÊTRE EFFECTUÉE PAR UN ÉLECTRICIEN QUALIFIÉ OU UN AGENT DE SERVICE ÉLECTRIQUE.

CÂBLAGE DE LA PRISE

Cet appareil est fourni avec un adaptateur secteur à 3 broches BS1363

NE PAS utiliser si les prises de courant de votre maison ne conviennent pas aux broches de l'adaptateur secteur/chargeur de ce produit. Toute tentative d'insertion de l'adaptateur secteur/chargeur dans la mauvaise prise est susceptible de provoquer un risque ou des dommages électriques.

NE PAS utiliser avec un autre adaptateur/chargeur secteur que celui fourni avec ce produit.

FUSIBLE DE PRISE (ROYAUME-UNI / NI UNIQUEMENT)

Cet appareil est équipé d'une prise moulée BS 1363 de 13 ampères. Celui-ci est équipé d'un fusible de 13 ampères. Si vous devez remplacer le fusible, seuls ceux qui sont approuvés ASTA ou BSI selon BS1362 doivent être utilisés. S'il y a un couvercle de fusible installé, ce couvercle doit être remonté après avoir changé le fusible. Si le couvercle du fusible est perdu ou endommagé, la fiche ne doit pas être utilisée. Des porte-fusibles et des fusibles de rechange sont disponibles dans les prises électriques. Si les prises de courant de votre maison ou de votre bureau ne conviennent pas à la fiche de ce produit, la fiche doit être retirée et éliminée en toute sécurité. Toute tentative d'insérer la fiche dans la mauvaise prise est susceptible de provoquer un risque électrique.

INSTRUCTIONS D'ENTRETIEN ET DE NETTOYAGE

- Éteignez et débranchez toujours avant de nettoyer.
- Ne PAS immerger dans l'eau. Risque d'électrocution.
- N'utilisez PAS de nettoyeurs abrasifs ou d'ustensiles tranchants pour nettoyer cet appareil.
- Essuyez les surfaces avec un chiffon doux et sec.
- Laissez sécher complètement avant de poursuivre l'utilisation.
- Rangez l'appareil dans un endroit frais et sec.

DISPOSITION

Nous utilisons des emballages recyclables ou recyclés dans la mesure du possible

Veillez éliminer tous les emballages conformément aux réglementations de recyclage de votre autorité locale

À la fin de la durée de vie du produit, vérifiez auprès de votre centre de recyclage des déchets ménagers agréé par votre mairie pour l'élimination.

Sacs en plastique en polyéthylène – ils sont fabriqués à partir du plastique recyclable suivant.

Code et symbole	 LDPE
Type de plastique	Polyéthylène basse densité

ČESKÝ NÁVOD



Podrobnosti o napájení:

Napětí: AC220-240V

Frekvence: 50Hz

Jmenovitý výkon: 800W

Zvětšená velikost: H150 x W66 x D66 cm

Před zahájením si prosím důkladně přečtěte tento návod k použití a ujistěte se, že jste obeznámeni s provozem vašeho nového zařízení Clothes Dryer Pod.



Upozornění
Horký povrch

OPATRNOST! VNĚJŠÍ POVRCHY TOHOTO ELEKTRICKÉHO SPOTŘEBIČE SE PŘI BĚŽNÉM POUŽÍVÁNÍ ZAHŘÍVAJÍ. PŘED DOTYKEM VNĚJŠÍCH POVRCHŮ NECHTE VYCHLADNOUT.

NÁVOD K POUŽITÍ

1. Před instalací pečlivě zkontrolujte přiložené příslušenství.

Popis	Množství	Jednotka
Hlavní stroj	1	Pc
Jednotka horní vzpěry	1	Set
Lower stay tube	1	Pc
Opěrná noha	3	Pc
Krýt	1	Pc
Instrukce	1	Pc
Vodotěsné víčko	1	Pc

2. CELKOVÁ STRUKTURA:

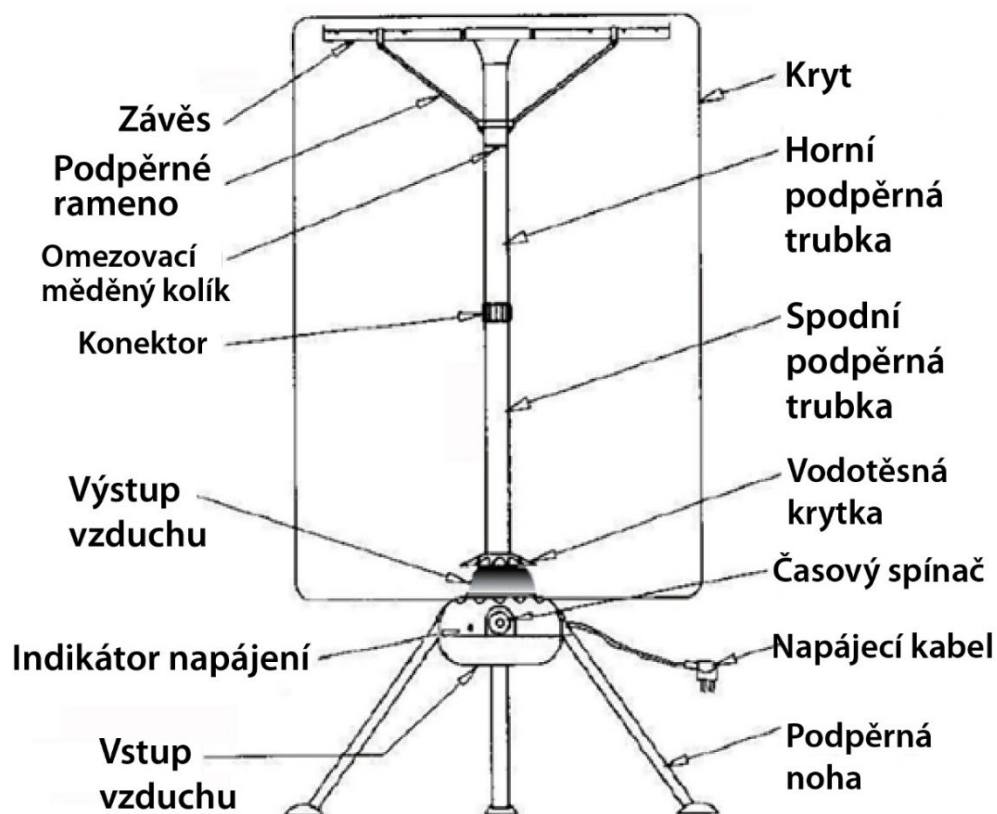

3. KROKY INSTALACE:

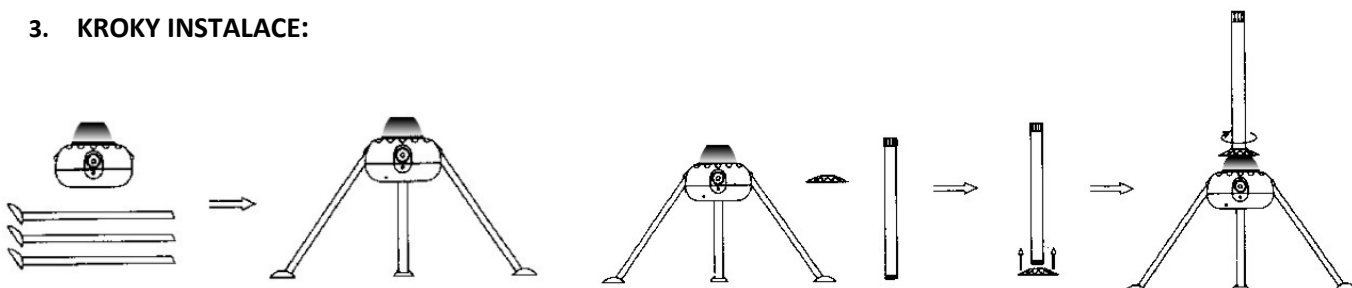

Vložte tři podpěrné nohy do relativních otvorů v těle stroje. (Podle obrázku)

Namontujte vodotěsný uzávěr na spodní podpěrnou trubku; vyrovnejte jeho závitovou část s maticí na výstupu vzduchu ze stroje, zašroubujte dolů ve směru hodinových ručiček. (Jako obrázek)

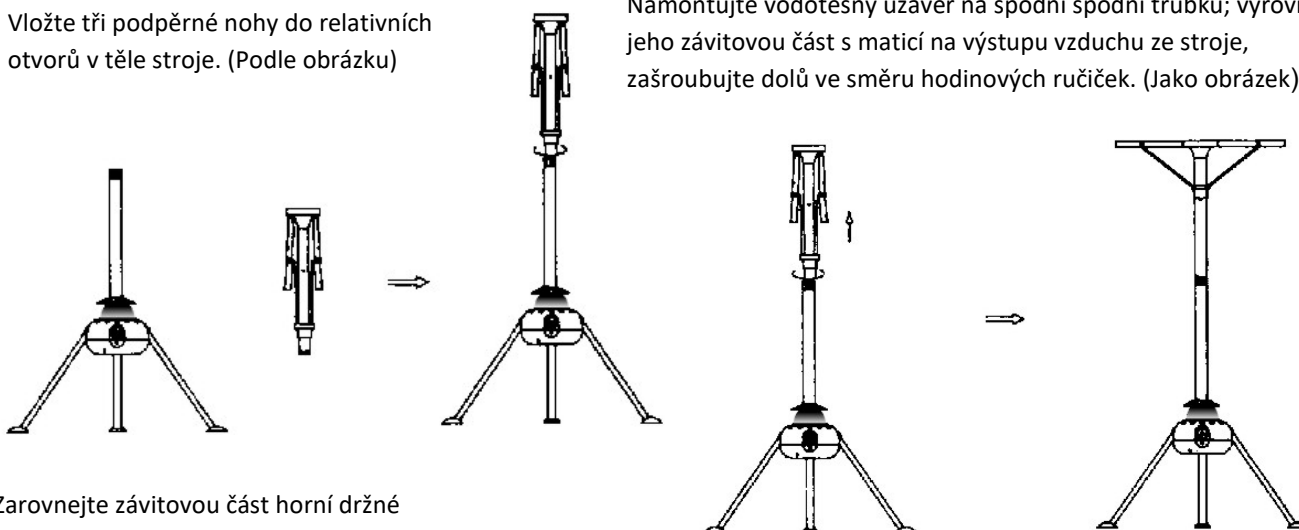

Zarovnejte závitovou část horní podpěrné trubky (jednotky) s konektorem a zašroubujte je ve směru hodinových ručiček (jako na obrázku).

Zatlačte pohyblivé pouzdro horní podpěrné trubky vzpěry směrem nahoru, dokud měděné kolíky nezapadnou na místo. (Jako obrázek)

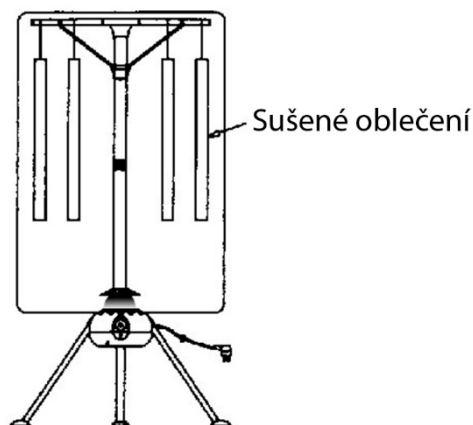

Pověste oblečení na ramínko rovnoměrně, připevněte potah a zapněte zip.

Kroky demontáže: opačný postup montáže.

4. NÁVOD K POUŽITÍ

- 1) Zapojte napájecí kabel do elektrické zásuvky.
- 2) Otočte spínač rozvodu proti směru hodinových ručiček do polohy (ON), zde se rozsvítí indikátor napájení.
- 3) Střední poloha číselníku je vypnutá (OFF).
- 4) Chcete-li nastavit časovač, otočte časovým spínačem ve směru hodinových ručiček na požadovanou dobu. Doba trvání je do 180 minut

ÚDRŽBA

Pokud je napájecí kabel poškozen, musí být vyměněn výrobcem, jeho zástupcem nebo podobně kvalifikovanou osobou, aby se předešlo nebezpečí.

ŘEŠENÍ PROBLÉMŮ

	Symptom	Důvod
1	Indikátor napájení nesvítí a stroj po zapnutí nefunguje.	1. Výpadek napájení
		2. Prasklá pojistka zásuvky
		3. Zástrčka není dobře zasunuta
		4. *Prasklá pojistka stroje
2	Příliš dlouhé schnutí (>3 hodiny)	1. Příliš silné oblečení
		2. Oděvy bez odvodnění
		3. Air leakage from the cover
3	Náhlé zastavení během sušení	1. Ochranný obvod funguje, když je vstup a výstup blokován oděvem nebo jinými osobami
		2. Překročit nastavený čas

Pozor: v případě závad s "*" kontaktujte nás nebo odborný opravce, nikdy je sami nerozebírejte!

VAROVÁNÍ

- 1) Tento spotřebič je určen pouze k sušení textilií vypraných ve vodě.
- 2) Dávejte pozor, abyste se nepřetěžovali, maximální hmotnost celkem 10 kg, rovnoměrně rozdělte pro udržení rovnováhy.
- 3) Nikdy neblokujte vstup/výstup vzduchu.

BEZPEČNOSTNÍ RADY

Před použitím této podložky do sušičky prádla si přečtěte všechny pokyny.

Udržujte běžící nebo volnoběžný stroj ve vzdálenosti větší než 1,5 m od jakéhokoli přívodu vody a zdroje ohně.

Nikdy nečistěte stroj oplachováním vodou; Otírejte jej pouze vlhkým hadříkem.

Před sušením oblečení prosím vyždímejte, aby voda nespadla na zem, zlepšila se izolace, zkrátila doba sušení a šetřila energie.

Extrémní opatrnost je nutná, pokud je podložka do sušičky prádla používána v blízkosti dětí nebo osob se zdravotním postižením, když je podložka sušičky prádla v provozu a bez dozoru.

Pokud nepoužíváte, vždy odpojte zařízení se sušičkou prádla. Chcete-li odpojit sušičku prádla, vytáhněte zástrčku ze zásuvky.

Nepoužívejte venku.

Uspořádejte kabel mimo chodníky a tam, kde nebude hrozbou zakopnutí.

Nevkládejte ani nedovolte, aby se cizí předměty dostaly do ventilačního nebo výfukového otvoru, protože by to mohlo způsobit úraz elektrickým proudem, požár nebo poškození podložky sušičky prádla.

Nepoužívejte v oblasti, kde je skladován benzín, barvy nebo hořlavé kapaliny.

Tuto podložku do sušičky prádla používejte pouze tak, jak je popsáno v této příručce. Jakékoli jiné použití, které není doporučeno výrobcem, může způsobit požár, úraz elektrickým proudem nebo zranění osob.

Uchovejte si tyto pokyny pro pozdější použití.

OPATRNOT:

TENTO MODUL SUŠIČKY PRÁDLA FUNGUJE POUZE VE VZPŘÍMENÉ POLOZE.

KDYŽ KAPSLI SUŠIČKY PRÁDLA NEPOUŽÍVÁTE, SKLADUJTE JI NA CHLADNÉM A SUCHÉM MÍSTĚ.

NEKLADUJTE, DOKUD PODLOŽKA SUŠIČKY PRÁDLA NEVYCHLADNE.

JAKÝKOLI DALŠÍ SERVIS BY MĚL PROVÁDĚT AUTORIZOVANÝ SERVISNÍ ZÁSTUPCE.

KAPSLE SUŠIČKY PRÁDLA NESMÍ BÝT UMÍSTĚNA BEZPROSTŘEDNĚ POD ZÁSUVKOU.

UPOZORNĚNÍ A BEZPEČNOSTNÍ POKYNY:

PŘI POUŽÍVÁNÍ ELEKTRICKÝCH SPOTŘEBIČŮ JE TŘEBA VŽDY DODRŽOVAT ZÁKLADNÍ BEZPEČNOSTNÍ OPATŘENÍ:

- PŘED POUŽITÍM SI PŘEČTĚTE VŠECHNY POKYNY.
- POUZE PRO DOMÁCI VNITŘNÍ POUŽITÍ.
- NEPOUŽÍVEJTE VENKU NEBO PRO KOMERČNÍ POUŽITÍ.
- NEPOUŽÍVEJTE TENTO SPOTŘEBIČ K ŽÁDNÉMU JINÉMU ÚČELU, NEŽ KE KTERÉMU JE URČEN, K URČITÉMU ÚČELU JE URČEN.
- POUŽÍVEJTE POUZE S DODANÝM SÍŤOVÝM ADAPTÉREM/NABÍJEČKOU.
- **NEPOUŽÍVEJTE** ŽÁDNÝ JINÝ SÍŤOVÝ ADAPTÉR/NABÍJEČKU, PROTOŽE BY TO MOHLO ZPŮSOBIT POŠKOZENÍ A ZNEPLATNIT JAKOUKOLI ZÁRUKU, KTEROU MŮŽETE MÍT.
- PŘED POUŽITÍM DŮKLADNĚ ZKONTROLUJTE, ZDA NEDOŠLO K ZÁVADÁM, A POKUD JSOU ZJIŠTĚNY VADY, NEPOUŽÍVEJTE. DÁVEJTE POZOR, ABYSTE SPOTŘEBIČ NESPADL, PROTOŽE SILNÉ NÁRAZY MOHOU ZPŮSOBIT VNITŘNÍ POŠKOZENÍ.
- PŘED PŘIPOJENÍM SPOTŘEBIČE ZKONTROLUJTE, ZDA VOLTAGE UVEDENÉ NA SPODNÍ STRANĚ SPOTŘEBIČE JE V SOULADU SE SÍŤOVÝM NAPĚTÍM VE VAŠÍ DOMÁCNOSTI.
- PŘED KAŽDÝM POUŽITÍM PEČLIVĚ ZKONTROLUJTE SPOTŘEBIČ A NAPÁJECÍ KABEL, ZDA NEJSOU POŠKOZENÉ.
- PŘI POUŽÍVÁNÍ PŘEDMĚT ŽÁDNÝM ZPŮSOBEM NEZAKRÝVEJTE, PROTOŽE BY MOHLO DOJÍT K PŘEHŘÁTÍ.
- POUŽITÍ NA ROVNÉM A STABILNÍM POVRCHU.
- NIKDY SE NEDOTÝKEJTE ZÁSTRČKY MOKRÝMA RUKAMA
- NEPOKLÁDEJTE NA ZDROJE TEPLA ANI DO JEJICH BLÍZKOSTI.
- UDRŽUJTE PŘEDMĚT ALESPŮŇ 1 M OD HOŘLAVÝCH MATERIÁLŮ, JAKO JE NÁBYTEK, POLŠTÁŘE, LOŽNÍ PRÁDLO, PAPÍR, OBLEČENÍ, ZÁVĚSY ATD.
- NEUMISŤUJTE TENTO PŘEDMĚT BEZPROSTŘEDNĚ POD ZÁSUVKU. (Pro ohřivače a trouby a odvlhčovače)
- **ABYSTE SNÍŽILI RIZIKO POŽÁRU NEBO ÚRAZU ELEKTRICKÝM PROUDEM, NEPOUŽÍVEJTE PRODLUŽOVACÍ KABEL.**
- NIKDY NEVYTAHUJTE ZÁSTRČKU TAHÁNÍM ZA NAPÁJECÍ KABEL.
- NENECHÁVEJTE NAPÁJECÍ KABEL VISET PŘES OKRAJ STOLU NEBO PULTU A NEDOTÝKEJTE SE HORKÝCH POVRCHŮ.
- **NENECHÁVEJTE ZAPNUTÉ NEBO BEZ DOZORU.**
- **PO POUŽITÍ NEBO PŘI ODCHODU Z MÍSTNOSTI JEJ VYPNĚTE, ABYSTE PŘEDEŠLI RIZIKU PŘEHŘÁTÍ NEBO POŽÁRU.**
- TENTO SPOTŘEBIČ MOHOU POUŽÍVAT DĚTI VE VĚKU OD 8 LET A STARŠÍ A OSOBY SE SNÍŽENÝMI FYZICKÝMI, SMYSLOVÝMI NEBO DUŠEVNÍMI SCHOPNOSTMI NEBO S NEDOSTATKEM ZKUŠENOSTÍ A ZNALOSTÍ, POKUD JSOU POD DOHLEDEM NEBO JSOU POUČENY O POUŽÍVÁNÍ SPOTŘEBIČE BEZPEČNÝM ZPŮSOBEM A ROZUMÍ SOUVISEJÍCÍM NEBEZPEČÍM. DĚTI SI SE SPOTŘEBIČEM NESMÍ HRÁT. ČIŠTĚNÍ A UŽIVATELSKOU ÚDRŽBU BY NEMĚLY PROVÁDĚT DĚTI BEZ DOZORU.
- DĚTI MLADŠÍ 3 LET BY MĚLY BÝT DRŽENY MIMO DOSAH, POKUD NEJSOU POD NEUSTÁLÝM DOHLEDEM.

- **NĚKTERÉ ČÁSTI TOHOTO PRODUKTU SE MOHOU VELMI ZAHŘÁT A ZPŮSOBIT POPÁLENINY. ZVLÁŠTNÍ POZORNOST JE TŘEBA VĚNOVAT PŘÍTOMNOSTI DĚTÍ A ZRANITELNÝCH OSOB.**
- POUŽITÍ JAKÉHOKOLI PŘÍSLUŠENSTVÍ NEBO PŘÍSLUŠENSTVÍ, KTERÉ NENÍ DOPORUČENO SPOLEČNOSTÍ COOPERS OF STORTFORD, MŮŽE ZPŮSOBIT ZRANĚNÍ A ZNEPLATNIT JAKOUKOLI ZÁRUKU, KTEROU MŮŽETE MÍT.
- ZAJISTĚTE DOSTATEČNOU VZDÁLENOST MEZI TÍMTO SPOTŘEBIČEM A OSTATNÍMI PŘEDMĚTY NA PRACOVNÍ PLOŠE NEBO DOSTATEČNOU VZDÁLENOST MEZI SPOTŘEBIČEM A HRANICEMI OBLASTI, VE KTERÉ SE NACHÁZÍ. DOPORUČUJEME MINIMÁLNÍ VOLNÝ PROSTOR KOLEM DOKOLA ALESPŮŇ 10 CM.
- PŘED NASAZENÍM NEBO SEJMUTÍM DÍLŮ NEBO USKLADNĚNÍM (JAKÝKOLI PŘEDMĚT S TOPNÝMI TĚLESY/FUNKCEMI) NECHTE PŘEDMĚT DŮKLADNĚ VYCHLADNOUT.
- ABYSTE ZABRÁNILI ÚRAZU ELEKTRICKÝM PROUDEM, NEPONOŘUJTE NAPÁJECÍ KABEL, SÍŤOVÝ ADAPTÉR/NABÍJEČKU NEBO ZAŘÍZENÍ DO VODY NEBO JINÉ KAPALINY.
- POKUD JEJ NEPOUŽÍVÁTE A PŘED ČIŠTĚNÍM, ODPOJTE JEJ ZE ZÁSUVKY.
- NEPROVOZUJTE ŽÁDNÝ SPOTŘEBIČ S POŠKOZENÝM NAPÁJECÍM KABLEM NEBO SÍŤOVÝM ADAPTÉREM/NABÍJEČKOU NEBO POTÉ, CO SPOTŘEBIČ NEFUNGUJE SPRÁVNĚ NEBO BYL JAKÝMKOLI ZPŮSOBEM POŠKOZEN. DOPORUČUJEME, ABY NAPÁJECÍ KABEL NEBYL ZALOMENÝ NEBO ZKROUCENÝ A PRAVIDELNĚ KONTROLOVALI JEHO STAV.
- VEŠKERÉ OPRAVY MUSÍ PROVÁDĚT KVALIFIKOVANÝ ELEKTRIKÁŘ NEBO ELEKTROSERVISNÍ ZÁSTUPCE.

ZAPOJENÍ ZÁSTRČKY

Tento spotřebič je dodáván s 3kolíkovým síťovým adaptérem BS1363

NEPOUŽÍVEJTE, pokud zásuvky ve vaší domácnosti nejsou vhodné pro kolíky síťového adaptéru / nabíječky tohoto produktu.

Pokusy o zasunutí síťového adaptéru/nabíječky do nesprávné zásuvky pravděpodobně způsobí úraz elektrickým proudem nebo poškození.

NEPOUŽÍVEJTE s žádným jiným síťovým adaptérem/nabíječkou než s tím, který je dodáván s tímto produktem.

ZÁSTRČKOVÁ POJISTKA (POUZE UK / NI)

Tento spotřebič je vybaven lisovaným BS 1363 13-amp zástrčka. To je vybaveno 13 amp pojistkou.

Pokud musíte vyměnit pojistku, měli byste použít pouze ty, které jsou schváleny ASTA nebo BSI podle BS1362.

Pokud je namontován kryt pojistky, je nutné tento kryt po výměně pojistky znovu namontovat. Pokud dojde ke ztrátě nebo poškození krytu pojistky, zástrčka se nesmí používat. Náhradní držáky pojistek a pojistky jsou k dispozici v elektrických zásuvkách. Pokud zásuvky ve vaší domácnosti nebo kanceláři nejsou vhodné pro zástrčku tohoto produktu, je nutné zástrčku vyjmout a bezpečně zlikvidovat. Pokusy o zasunutí zástrčky do nesprávné zásuvky pravděpodobně způsobí úraz elektrickým proudem.

POKYNY PRO PÉČI A ČIŠTĚNÍ

- Před čištěním vždy vypněte a odpojte ze zásuvky.
- **NEPONOŘUJTE** do vody. Nebezpečí úrazu elektrickým proudem.
- K čištění tohoto spotřebiče **NEPOUŽÍVEJTE** abrazivní čisticí prostředky ani ostré náčiní.
- Povrchy otřete měkkým suchým hadříkem.
- Před dalším použitím nechte důkladně zaschnout.
- Spotřebič skladujte na chladném a suchém místě.

LIKVIDACE

Tam, kde je to možné, používáme recyklovatelné nebo recyklované obaly
Zlikvidujte prosím všechny obaly v souladu s předpisy místního úřadu o recyklaci
Na konci životnosti výrobku zkontrolujte likvidaci u autorizovaného střediska
pro recyklaci domovního odpadu místní rady.

Plastové sáčky – jsou vyrobeny z následujícího recyklovatelného plastu.

Kód & Symbol	
Typ plastu	Polyetylen s nízkou hustotou

SLOVENSKÉ INŠTRUKCIE



Podrobnosti o napájaní:

Napätie: AC220-240V
Frekvencia: 50 Hz
Menovitý výkon: 800W
Rozšírená veľkosť: V150 x Š66 x H66 cm

Pred začatím si dôkladne prečítajte tento návod na obsluhu a uistite sa, že ste oboznámení s prevádzkou vášho nového modulu sušičky bielizne.



Upozornenie
Horúci povrch

OPATRNOŠŤ! VONKAJŠIE POVRCHY TOHTO ELEKTRICKÉHO SPOTREBIČA SA PRI BEŽNOM POUŽÍVANÍ ZAHRIEVAJÚ. PREDTÝM, AKO SA DOTKNETE VONKAJŠÍCH POVRCHOV, NEHAJTE VYCHLADNÚŤ.

NÁVOD NA POUŽÍVANIE

1. Pred inštaláciou pozorne skontrolujte priložené príslušenstvo.

Popis	Množstvo	Jednotka
Hlavný stroj	1	Pc
Jednotka hornej vzpery	1	Set
Spodná vzperná trubica	1	Pc
Support leg	3	Pc
Cover	1	Pc
Inštrukcia/inštrukcia	1	Pc
Vodotesná čiapka	1	Pc

2. CELKOVÁ ŠTRUKTÚRA:

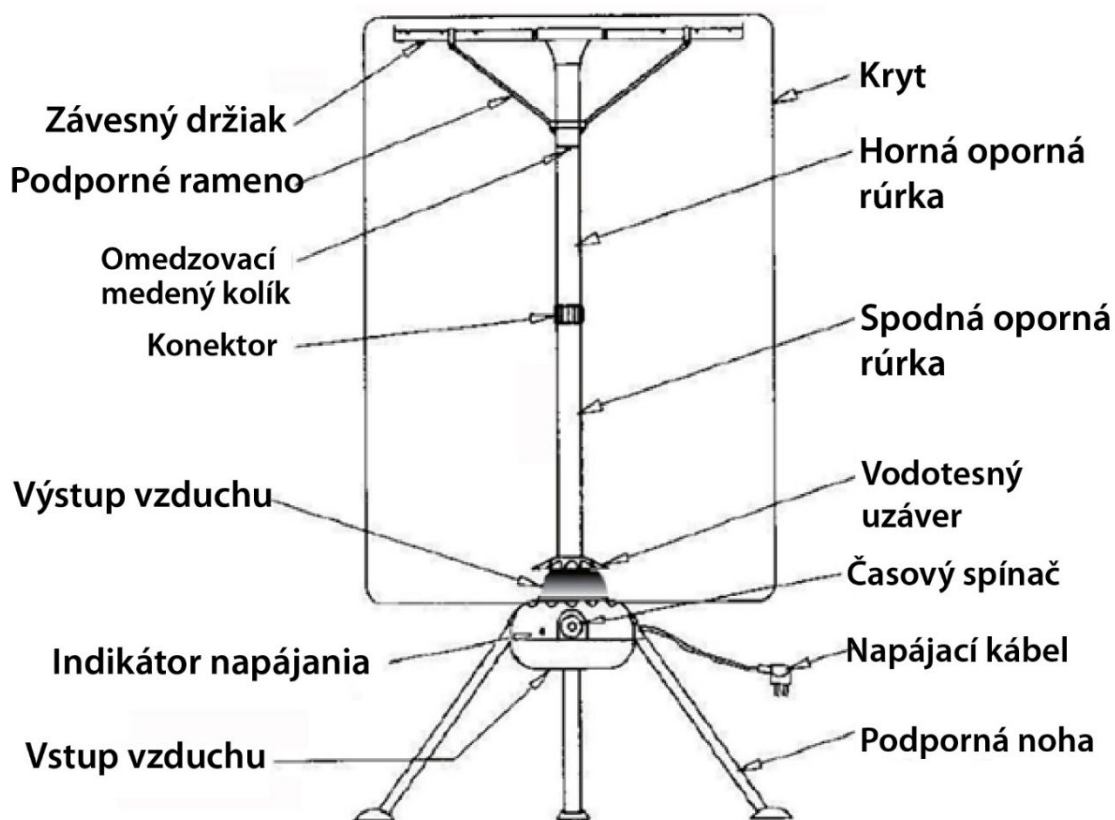

3. KROKY INŠTALÁCIE:

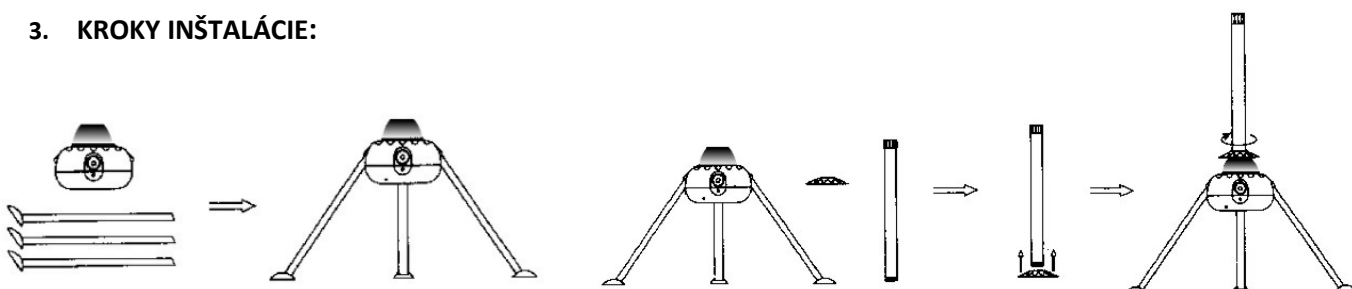

Vložte tri oporné nohy do príslušných otvorov v tele stroja. (Podľa obrázka)

Namontujte vodotesný uzáver na spodnú vzpernú rúrku; zarovnajte jeho závitovú časť s maticou na výstupe vzduchu zo stroja, priskrutkujte v smere hodinových ručičiek. (Ako obrázok)

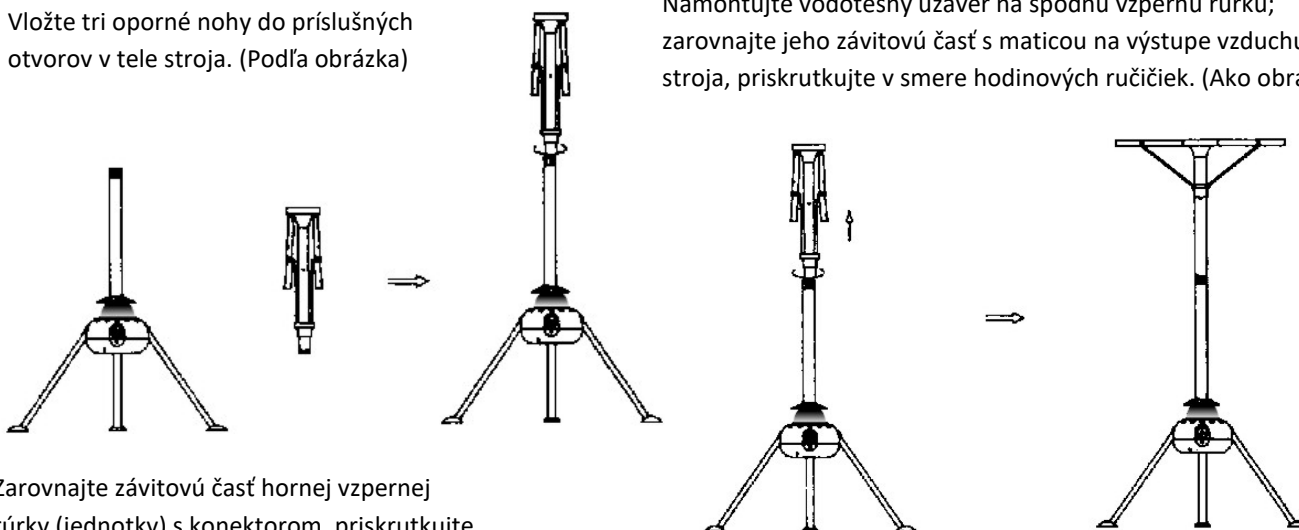

Zarovnajte závitovú časť hornej vzpernej rúrky (jednotky) s konektorom, priskrutkujte ju v smere hodinových ručičiek (ako na obrázku).

Zatlačte pohyblivé puzdro hornej vzpernej rúrky nahor, kým medené kolíky nezapadnú na miesto. (Ako obrázok)

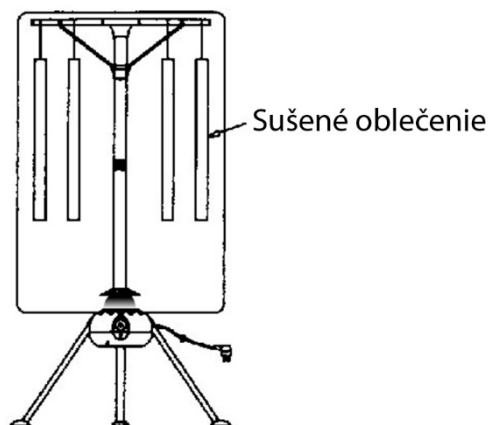

Oblečenie rovnomerne zaveste na vešiak, namontujte kryt a zapnite zips.

Kroky demontáže: opačný postup montáže.

4. NÁVOD NA POUŽITIE

- 1) Zapojte napájací kábel do elektrickej zásuvky.
- 2) Otočte časovací spínač proti smeru hodinových ručičiek do polohy (ON), tu svieti indikátor napájania.
- 3) Stredná poloha voliča je vypnutá (OFF).
- 4) Ak chcete nastaviť časovač, otočte prepínač časovania v smere hodinových ručičiek na požadovaný čas. Načasovanie je až 180 minút

MAINTENANCE

Ak je napájací kábel poškodený, musí ho vymeniť výrobca, jeho zástupca alebo podobne kvalifikovaná osoba, aby sa predišlo nebezpečenstvu.

RIEŠENIE PROBLÉMOV

	Symptóm	Dôvod
1	Indikátor napájania nesvieti a stroj po zapnutí nefunguje.	<ol style="list-style-type: none"> 1. Výpadok napájania 2. Rozbitá poistka zásuvky 3. The plug is not inserted well 4. *Rozbitá poistka stroja
2	Dlhé sušenie (>3h)	<ol style="list-style-type: none"> 1. Príliš hrubé oblečenie 2. Oblečenie bez odvodňovania 3. Únik vzduchu z krytu
3	Náhle zastavenie počas sušenia	<ol style="list-style-type: none"> 1. Ochranný obvod pôsobí, keď sú vstup a výstup zablokované oblečením alebo inými osobami 2. Prekročiť nastavený čas

Pozor: kontaktujte nás alebo odborný opravárenský personál v prípade porúch s "*", nikdy nerozoberajte sami!

VAROVANIE

- 1) Tento spotrebič je určený len na sušenie textílií vypraných vo vode.
- 2) Dávajte pozor, aby ste nepreťažili, celková hmotnosť 10 kg, rovnomerne rozložte, aby ste udržali rovnováhu.
- 3) Nikdy neblokujte vstup/výstup vzduchu.

BEZPEČNOSTNÉ RADY

Pred použitím tohto modulu sušičky bielizne si prečítajte všetky pokyny.

Udržujte bežiaci alebo voľnobežný stroj vo vzdialenosti viac ako 1,5 m od akéhokoľvek prívodu vody a zdroja ohňa.

Nikdy nečistite stroj oplachovaním vodou; utierajte iba vlhkou handričkou.

Pred sušením oblečenia vyžmýkajte, aby ste zabránili kvapkaniu vody na zem, zlepšili izoláciu, skrátili dobu sušenia a ušetrili energiu.

Je potrebná mimoriadna opatrnosť, keď sa zariadenie sušičky bielizne používa v blízkosti detí alebo osôb so zdravotným postihnutím, keď je zariadenie sušičky bielizne v prevádzke a bez dozoru.

Keď sušičku bielizne nepoužívate, vždy ju odpojte. Ak chcete odpojiť kapsulu sušičky bielizne, vytiahnite zástrčku zo zásuvky.

Nepoužívajte vonku.

Kábel umiestnite mimo chodníkov a tam, kde nebude hroziť nebezpečenstvo zakopnutia.

Nevkladajte ani nedovoľte, aby sa cudzie predmety dostali do vetracieho alebo výfukového otvoru, pretože by to mohlo spôsobiť úraz elektrickým prúdom, požiar alebo poškodenie podložky sušičky bielizne.

Nepoužívajte v priestoroch, kde sa skladuje benzín, farby alebo horľavé kvapaliny.

Tento modul sušičky bielizne používajte iba tak, ako je popísané v tomto návode. Akékoľvek iné použitie, ktoré nie je odporúčané výrobcom, môže spôsobiť požiar, úraz elektrickým prúdom alebo zranenie osôb.

Uschovajte si tieto pokyny pre neskoršie použitie.

OPATRNOŠŤ:

THIS CLOTHES DRYER POD ONLY OPERATES IN UPRIGHT POSITION.

TÁTO SUŠIČKA BIELIZNE PRACUJE IBA VO ZVISLEJ POLOHEDO NOT STORE UNTIL THE CLOTHES DRYER POD HAS COOLED DOWN.

AKÝKOL'VEK INÝ SERVIS BY MAL VYKONÁVAŤ AUTORIZOVANÝ SERVISNÝ ZÁSTUPCA.

KAPSULA SUŠIČKY BIELIZNE NESMIE BYŤ UMIESTNENÁ BEZPROSTREDNE POD ZÁSUVKOU.

UPOZORNENIA A BEZPEČNOSTNÉ POKYNY:

PRI POUŽÍVANÍ ELEKTRICKÝCH SPOTREBIČOV BY STE MALI VŽDY DODRŽIAVAŤ ZÁKLADNÉ BEZPEČNOSTNÉ OPATRENIA:

- PRED POUŽITÍM SI PREČÍTAJTE VŠETKY POKYNY.
- LEN NA DOMÁCE POUŽITIE V INTERIÉRI.
- NEPOUŽÍVAJTE VONKU ALEBO NA KOMERČNÉ POUŽITIE.
- NEPOUŽÍVAJTE TENTO SPOTREBIČ NA INÉ ÚČELY, AKO NA KTORÉ JE URČENÝ.
- POUŽÍVAJTE IBA S DODANÝM SIEŤOVÝM ADAPTÉROM/NABÍJAČKOU.
- **NEPOUŽÍVAJTE** ŽIADNY INÝ SIEŤOVÝ ADAPTÉR/NABÍJAČKU, PRETOŽE TO MÔŽE SPÔSOBIŤ POŠKODENIE A STRATIŤ PLATNOŠŤ AKEJKOL'VEK ZÁRUKY, KTORÚ MÔŽETE MAŤ.
- PRED POUŽITÍM DÔKLADNE SKONTROLUJTE, ČI NIE SÚ CHYBY, A AK SA ZISTIA CHYBY, NEPOUŽÍVAJTE. DÁVAJTE POZOR, ABY VÁM SPOTREBIČ NESPADOL, PRETOŽE SILNÉ NÁRAZY MÔŽU SPÔSOBIŤ VNÚTORNÉ POŠKODENIE.
- PRED PRIPOJENÍM SPOTREBIČA SKONTROLUJTE, ČI JE OBJTAGE UVEDENÉ NA SPODNEJ STRANE SPOTREBIČA JE V SÚLADE SO SIEŤOVÝM OBJTAGE VO VAŠEJ DOMÁCNOSTI.
- PRED KAŽDÝM POUŽITÍM SPOTREBIČ A NAPÁJACÍ KÁBEL DÔKLADNE SKONTROLUJTE, ČI NIE SÚ POŠKODENÉ.
- POČAS POUŽÍVANIA PREDMET ŽIADNYM SPÔSOBOM NEZAKRÝVAJTE, PRETOŽE BY TO MOHLO SPÔSOBIŤ PREHRIATIE.
- POUŽÍVAJTE NA ROVNOM A STABILNOM POVRCHU.
- NIKDY SA NEDOTÝKAJTE ZÁSTRČKY MOKRÝMI RUKAMI
- NEUMIESTŇUJTE NA ZDROJE TEPLA ALEBO DO ICH BLÍZKOSTI.
- UDRŽUJTE PREDMET VO VZDIALENOSTI NAJMENEJ 1 M OD HORĽAVÝCH MATERIÁLOV, AKO JE NÁBYTOK, VANKÚŠE, POSTEĽNÁ BIELIZEŇ, PAPIER, OBLEČENIE, ZÁCLONY ATĎ.
- NEUMIESTŇUJTE TÚTO POLOŽKU BEZPROSTREDNE POD ZÁSUVKU. (Pre ohrievače a rúry a odvlhčovače)
- **ABY STE ZNÍŽILI RIZIKO POŽIARU ALEBO ÚRAZU ELEKTRICKÝM PRÚDOM, NEPOUŽÍVAJTE S PREDLŽOVACÍM KÁBLOM.**
- NIKDY NEVYŤAHUJTE ZÁSTRČKU ŤAHANÍM ZA NAPÁJACÍ KÁBEL.
- NENECHÁVAJTE NAPÁJACÍ KÁBEL VISIEŤ CEZ OKRAJ STOLA ALEBO PULTU A NEDOTÝKAJTE SA HORÚCICH POVRCHOV.
- **NENECHÁVAJTE ZAPNUTÉ ALEBO BEZ DOZORU.**
- **PO POUŽITÍ ALEBO PRI OPUSTENÍ MIESTNOSTI VYPNITE, ABY STE PREDÍŠLI RIZIKU PREHRIATIA ALEBO POŽIARU.**
- TENTO SPOTREBIČ MÔŽU POUŽÍVAŤ DETI VO VEKU OD 8 ROKOV A STARŠIE A OSOBY SO ZNÍŽENÝMI FYZICKÝMI, ZMYSLOVÝMI ALEBO DUŠEVNÝMI SCHOPNOSŤAMI ALEBO S NEDOSTATKOM SKÚSENOSTÍ A ZNALOSTÍ, AK SÚ POD DOHLADOM ALEBO BOLI POUČENÉ O POUŽÍVANÍ SPOTREBIČA BEZPEČNÝM SPÔSOBOM A ROZUMEJÚ SÚVISIACIM RIZIKÁM. DETI SA SO SPOTREBIČOM NESMÚ HRAŤ. ČISTENIE A UŽÍVATEĽSKÚ ÚDRŽBU NESMÚ VYKONÁVAŤ DETI BEZ DOZORU.
- DETI MLADŠIE AKO 3 ROKY BY SA MALI DRŽAŤ MIMO DOSAHU, POKIAĽ NIE SÚ POD NEUSTÁLÝM DOZOROM.
- **NIETORÉ ČASTI TOHTO PRODUKTU SA MÔŽU VEĽMI ZAHRIAŤ A SPÔSOBIŤ POPÁLENINY. OSOBNÁ POZORNOSŤ SA MUSÍ VENOVAŤ PRÍTOMNOSTI DETÍ A ZRANITEĽNÝCH OSÔB.**

- POUŽITIE AKÉHOKOLVEK PRÍSLUŠENSTVA ALEBO PRÍSLUŠENSTVA, KTORÉ NEODPORÚČA SPOLOČNOSŤ COOPERS OF STORTFORD, MÔŽE SPÔSOBIŤ ZRANENIA A STRATIŤ PLATNOSŤ AKEJKOL'VEK ZÁRUKY, KTORÚ MÔŽETE MAŤ.
- UISTITE SA, ŽE MEDZI TÝMTO SPOTREBIČOM A OSTATNÝMI PREDMETMI NA PRACOVNEJ PLOCHE JE DOSTATOČNÁ VZDIALENOSŤ ALEBO DOSTATOČNÁ VZDIALENOSŤ MEDZI SPOTREBIČOM A HRANICAMI OBLASTI, V KTOREJ SA NACHÁDZA. ODPORÚČAME MINIMÁLNU VOĽNÚ VÝŠKU PO CELOM OBVODE ASPOŇ 10 CM.
- PRED NASADENÍM ALEBO VYBRATÍM DIELOV ALEBO USKLADNENÍM (AKÝKOL'VEK PREDMET S VYKUROVACÍMI PRVKAMI/FUNKCIAMI) NECHAJTE PREDMET DÔKLADNE VYCHLADNÚŤ.
- NA OCHRANU PRED ÚRAZOM ELEKTRICKÝM PRÚDOM NEPONÁRAJTE NAPÁJACÍ KÁBEL, SIEŤOVÝ ADAPTÉR/NABÍJAČKU ALEBO SPOTREBIČ DO VODY ALEBO INEJ TEKUTINY.
- ODPOJTE ZÁSTRČKU ZO ZÁSUVKY, KEĎ JU NEPOUŽÍVATE A PRED ČISTENÍM.
- NEPREVÁDZKUJTE ŽIADNY SPOTREBIČ S POŠKODENÝM NAPÁJACÍM KÁBLOM ALEBO SIEŤOVÝM ADAPTÉROM/NABÍJAČKOU ALEBO AK SPOTREBIČ NEFUNGUJE SPRÁVNE ALEBO BOL AKÝMKOL'VEK SPÔSOBOM POŠKODENÝ. ODPORÚČAME, ABY NAPÁJACÍ KÁBEL NEBOL ZALOMENÝ ALEBO SKRÚTENÝ A ABY STE PRAVIDELNE KONTROLOVALI JEHO STAV.
- AKÉKOL'VEK OPRAVY MUSÍ VYKONAŤ KVALIFIKOVANÝ ELEKTRIKÁR ALEBO SERVISNÝ TECHNIK.

ZAPOJENIE ZÁSTRČKY

Tento spotrebič sa dodáva s 3-kolíkovým sieťovým adaptérom BS1363

NEPOUŽÍVAJTE Ak zásuvky vo vašej domácnosti nie sú vhodné pre kolíky sieťového adaptéra/nabíjačky tohto produktu. Pokusy o zasunutie sieťového adaptéra/nabíjačky do nesprávnej zásuvky môžu spôsobiť úraz elektrickým prúdom alebo poškodenie.

NEPOUŽÍVAJTE s iným sieťovým adaptérom/nabíjačkou, ako je ten, ktorý je dodávaný s týmto produktom.

POISTKA ZÁSTRČKY (IBA UK / NI)

Tento spotrebič je vybavený lisovanou BS 1363 13-amp zástrčka. Je vybavený 13 amp poistkou.

Ak musíte vymeniť poistku, mali by ste použiť iba tie, ktoré sú schválené ASTA alebo BSI podľa BS1362.

Ak je namontovaný kryt poistky, je potrebné ho po výmene poistky znova namontovať. Ak sa kryt poistky stratí alebo poškodí, zástrčka sa nesmie používať. Náhradné držiaky poistiek a poistky sú k dispozícii z elektrických zásuviek. Ak zásuvky vo vašej domácnosti alebo kancelárii nie sú vhodné pre zástrčku tohto produktu, zástrčku je potrebné vytiahnuť a bezpečne zlikvidovať. Pokusy o zasunutie zástrčky do nesprávnej zásuvky môžu spôsobiť úraz elektrickým prúdom.

POKYNY NA STAROSTLIVOSŤ A ČISTENIE

- Pred čistením vždy vypnite a odpojte zástrčku.
- NEPONÁRAJTE do vody. Nebezpečenstvo úrazu elektrickým prúdom.
- Na čistenie tohto spotrebiča NEPOUŽÍVAJTE abrazívne čistiace prostriedky ani ostré náčinie.
- Povrchy utrite mäkkou suchou handričkou.
- Pred ďalším použitím nechajte dôkladne vyschnúť.
- Spotrebič skladujte na chladnom a suchom mieste.

LIKVIDÁCIA

Tam, kde je to možné, používame recyklovateľné alebo recyklované obaly
Všetky obaly zlikvidujte v súlade s predpismi miestneho úradu o recyklácii
Na konci životnosti produktu skontrolujte likvidáciu v miestnom autorizovanom stredisku na recykláciu domového odpadu.

Plastové polytašky – sú vyrobené z nasledujúceho recyklovateľného plastu.

Kód a symbol	 LDPE
Druh plastu	Druh plastu Hustotný polyetylén

Distributed by / Verteilt durch / Distribué par/ Distributor / Distribuuje.

The Enterprise Department Ltd, Trading as Coopers of Stortford.

UK address: 11 Bridge Street, Bishops Stortford, Herts, UK, CM23 2JU

EU address: D.S.B. LD, 160 Bd. De Fourmies, 59100 Roubaix, France

 0330 331 0300

 enquiries@coopersofstortford.co.uk

 <https://www.coopersofstortford.co.uk>

3Pagen

Hergestellt für 3Pagen

Sankt-Joeris-Strasse 16-28

52477 Alsdorf

 +49 (0) 2404/980-204

 kontakt@3pagen.de

 www.3pagen.de

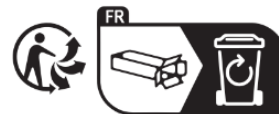

Points de collecte sur www.quefairede mesdechets.fr
Privilégiez la réparation ou le don de votre appareil !

UK
CA

CE

